

# **ESTUDIO DE SEGURIDAD Y SALUD LABORAL DE PROYECTO REFORMADO DE CEBADERO DE PORCINO IBERICO EN REGIMEN INTENSIVO PARA 2.000 CERDOS Nº2**

PROMOTOR : **EXPLORACION AGROGANADERA  
BERNOY S.L.**

T.M. : **SAN PEDRO DE ROZADOS**

PROVINCIA : **SALAMANCA**

INGENIERO AGRONOMO : **EDUARDO GUTIERREZ GUTIERREZ**

**SALAMANCA, Junio de 2.019**



Colegio de Ingenieros Agrónomos  
de Castilla y León y Cantabria

Nº **20190374**  
Fecha **18/06/2019**  
CLAVE

Trabajo realizado por :

**EDUARDO VICENTE GUTIERREZ GUTIERREZ**

VISADO

**F19BF949-C3CC78C0-84F71A59-65E1A79C**

**02 06 19-EC3**

A LOS EFECTOS REGLAMENTARIOS **Pag. 1 de 143**

Se puede consultar la autenticidad y el alcance de este documento en [www.coiaclc.es](http://www.coiaclc.es)

**ESTUDIO DE SEGURIDAD Y SALUD**  
**LABORAL DE PROYECTO REFORMADO**  
**DE CEBADERO DE PORCINO**  
**IBERICO EN REGIMEN INTENSIVO**  
**PARA 2.000 CERDOS N°2**

**ESTUDIO BASICO DE SEGURIDAD**  
**Y SALUD LABORAL**

PROMOTOR : EXPLOTACION AGROGANADERA BERNOY S.L.

T.M. : SAN PEDRO DE ROZADOS

PROVINCIA : SALAMANCA

INGENIERO AGRONOMO : EDUARDO GUTIERREZ GUTIERREZ



Salamanca, Junio de 2019



**VISADO**  
**20190374**  
**18/06/2019**  
**Pag.2 de 143**

## MEMORIA INDICE

<b>CAPITULO</b>	<b>I .- MEMORIA INFORMATIVA .....</b>	<b>1</b>
	1.- Datos en Relación con la Obra.	
	1.1 .- Características de la obra.	
<b>CAPITULO</b>	<b>II .- PREVENCION DE RIESGOS LABORALES .....</b>	<b>3</b>
	2.1 .- Introducción.	
	2.2 .- Derechos y Obligaciones.	
	2.3 .- Servicios de Prevención.	
	2.4 .- Consulta y participación de los Trabajadores	
<b>CAPITULO</b>	<b>III .- DISPOSICIONES MINIMAS DE SEGURIDAD Y SALUD EN LOS LUGARES DE TRABAJO .....</b>	<b>9</b>
	3.1 .- Introducción.	
	3.2 .- Obligaciones del Empresario.	
<b>CAPITULO</b>	<b>IV .- DISPOSICIONES MINIMAS EN MATERIA DE SEÑALIZACION DE SEGURIDAD Y SALUD EN EL TRABAJO .....</b>	<b>14</b>
	4.1 .- Introducción	
	4.2 .- Obligación General del Empresario	
<b>CAPITULO</b>	<b>V .- DISPOSICIONES MINIMAS DE SEGURIDAD Y SALUD PARA LA UTILIZACION POR LOS TRABAJADORES DE LOS EQUIPOS DE TRABAJO</b>	<b>16</b>
	5.1 .- Introducción	
	5.2 .- Obligación General del Empresario	



<b>CAPITULO</b>	<b>VI .-</b>	<b>ESTUDIO BASICO DE SEGURIDAD Y SALUD ...</b>	<b>19</b>
	6.1 .-	Riesgos más frecuentes en las Obras de Construcción.	
	6.2 .-	Medidas preventivas de carácter General.	
	6.3 .-	Medidas preventivas de carácter Particular para cada Oficio.	
	6.4 .-	Fases de la Ejecución de la Obra.	
	6.5 .-	Aplicación de la Seguridad a la Máquina A utilizar. Maquinas. Herramientas.	
<b>CAPITULO</b>	<b>VII .-</b>	<b>APLICACIÓN DE LA SEGURIDAD A LOS MEDIOS AUXILIARES .....</b>	<b>40</b>
<b>CAPITULO</b>	<b>VIII .-</b>	<b>MAQUINARIA DE OBRA .....</b>	<b>56</b>
<b>CAPITULO</b>	<b>IX .-</b>	<b>DISPOSICIONES ESPECIFICAS DE SEGURIDAD Y SALUD DURANTE LA EJECUCION DE LAS OBRAS</b>	<b>80</b>
<b>CAPITULO</b>	<b>X .-</b>	<b>DISPOSICIONES MINIMAS DE SEGURIDAD Y SALUD RELATIVAS A LA UTILIZACION POR LOS TRABAJADORES DE EQUIPOS DE PROTECCION INDIVIDUAL .....</b>	<b>80</b>
	8.1 .-	Introducción.	
	8.2 .-	Obligaciones Generales del Empresario.	
<b>CAPITULO</b>	<b>XI .-</b>	<b>CRITERIOS DE MANTENIMIENTO, ENTRENAMIENTO, UTILIZACION Y CONSERVACION .....</b>	<b>81</b>

\*\*\*\*\* \*\*\*\*\*



**SEPARATA Nº 5**  
**ESTUDIO BASICO DE SEGURIDAD Y SALUD LABORAL**

**ESTUDIO BÁSICO DE SEGURIDAD Y SALUD**

**MEMORIA INFORMATIVA**

**1.- DATOS EN RELACIÓN CON LA OBRA:**

Nombre, dirección del promotor:  
**EXPLOTACION AGROGANADERA BERNOY S.L.**  
**CALLE FILIBERTO VILLALOBOS Nº 180**  
**GUIJUELO (SALAMANCA)**

Autor/es del proyecto:  
**EDUARDO GUTIERREZ GUTIERREZ**

Coordinador/es en fase de Proyecto (nombre, dirección, teléfono):  
**EDUARDO GUTIERREZ GUTIERREZ**  
**Calle Lope de Rueda Nº 10-12; Bajo Derecha**  
**37003-SALAMANCA**  
**923-18.68.13**

Autor del Estudio Básico de Seguridad y Salud:  
**EDUARDO GUTIERREZ GUTIERREZ**  
 Empresa/s Constructora/s:

Presupuesto de Contrata: (1.028.993,69 €)

Plazo de ejecución (nº de días): (90 días)

Nº máximo de trabajadores en momento punta: ( 6 trabajadores)

Nº medio de trabajadores en el transcurso de la obra: 4

Mano de obra total empleada: (<100 jornadas/hombre)

No existen obras de túneles, galerías, conducciones subterráneas ni presas.

Salamanca, Junio de 2.019

EL INGENIERO AGRONOMO.



Fdo: Eduardo Gutiérrez Gutiérrez.-



**VISADO**  
**20190374**  
**18/06/2019**  
**Pag.5 de 143**



## 1.1 .- CARACTERISTICAS DE LA OBRA .-

### 1.1.1 .- DESCRIPCION DE LA OBRA Y SITUACION .-

La Granja a la que se refiere el presente Proyecto de Ampliación está ubicada en una Finca Rústica de 38,48 Ha., denominada LOS GRANDES, situada en el Paraje conocido por Los Grandes.

Las Obras que se proyectan consisten en la ampliación de una Explotación de porcino.

Para ello se construirán tres naves independientes entre sí, para lo cual se realizarán movimientos de tierras para la cimentación de la nave que será a base de una zapata corrida. La estructura se realizará mediante pórticos de hormigón.

La cubierta se realizará a base de paneles de chapa prelacada tipo sándwich, y los cerramientos se realizarán a base de paneles de hormigón prefabricados.

## 1.2 .- PROBLEMATICA DEL SOLAR .-

### 1.2.1 .- Características y situación de los servicios y servidumbres existentes .-

Dispone de todos los servicios de agua y electricidad.

No se tiene conocimiento de ninguna servidumbre existente.

## 2.- PREVENCION DE RIESGOS LABORALES.-

### 2.1.- INTRODUCCION.-

La ley **31/1995**, de 8 de noviembre de 1995, de **Prevención de Riesgos Laborales** tiene por objeto la determinación del cuerpo básico de garantías y responsabilidades preciso para establecer un adecuado nivel de protección de la salud de los trabajadores frente a los *riesgos derivados de las condiciones de trabajo*.

Como ley establece un marco legal a partir del cual las **normas reglamentarias** irán fijando y concretando los aspectos más técnicos de las medidas preventivas.

Estas normas complementarias quedan resumidas a continuación:

- Disposiciones mínimas de seguridad y salud en los lugares de trabajo.
- Disposiciones mínimas en materia de señalización de seguridad y salud en el trabajo.



VISADO  
20190374  
18/06/2019  
Pag.6 de 143

- Disposiciones mínimas de seguridad y salud para la utilización por los trabajadores de los equipos de trabajo.
- Disposiciones mínimas de seguridad y salud relativas a la utilización por los trabajadores de equipos de protección individual.

## **2.2.- DERECHOS Y OBLIGACIONES.-**

### **2.2.1.- DERECHO A LA PROTECCIÓN FRENTE A LOS RIESGOS LABORALES.-**

Los trabajadores tienen derecho a una protección eficaz en materia de seguridad y salud en el trabajo.

A este efecto, el empresario realizará la prevención de los riesgos laborales mediante la adopción de cuantas medidas sean necesarias para la protección de la seguridad y la salud de los trabajadores, con las especialidades que se recogen en los artículos siguientes en materia de evaluación de riesgos, información, consulta, participación y formación de los trabajadores, actuación en casos de emergencia y de riesgo grave e inminente y vigilancia de la salud.

### **2.2.2.- PRINCIPIOS DE LA ACCIÓN PREVENTIVA.-**

El empresario aplicará las medidas preventivas pertinentes, con arreglo a los siguientes principios generales:

- Evitar los riesgos.
- Evaluar los riesgos que no se pueden evitar.
- Combatir los riesgos en su origen.
- Adaptar el trabajo a la persona, en particular en lo que respecta a la concepción de los puestos de trabajo, la organización del trabajo, las condiciones de trabajo, las relaciones sociales y la influencia de los factores ambientales en el trabajo.
- Adoptar medidas que antepongan la protección colectiva a la individual.
- Dar las debidas instrucciones a los trabajadores.
- Adoptar las medidas necesarias a fin de garantizar que sólo los trabajadores que hayan recibido información suficiente y adecuada puedan acceder a las zonas de riesgo grave y específico.
- Prever las distracciones o imprudencias no temerarias que pudiera cometer el trabajador.

### **2.2.3. EVALUACIÓN DE LOS RIESGOS.-**

La acción preventiva en la empresa se planificará por el empresario a partir de una evaluación inicial de los riesgos para la seguridad y la salud de los trabajadores, que se realizará, con carácter general, teniendo en cuenta la naturaleza de la actividad, y en relación con aquellos que estén expuestos a riesgos especiales. Igual evaluación deberá hacerse con ocasión de la elección de los equipos de trabajo, de las sustancias o preparados químicos y del acondicionamiento de los lugares de trabajo.



**VISADO**  
**20190374**  
**18/06/2019**  
**Pag.7 de 143**

De alguna manera se podrían clasificar las causas de los riesgos en las categorías siguientes:

- Insuficiente calificación profesional del personal dirigente, jefes de equipo y obreros.
- Empleo de maquinaria y equipos en trabajos que no corresponden a la finalidad para la que fueron concebidos o a sus posibilidades.
- Negligencia en el manejo y conservación de las máquinas e instalaciones. Control deficiente en la explotación.
- Insuficiente instrucción del personal en materia de seguridad.

Referente a las máquinas herramienta, los riesgos que pueden surgir al manejarlas se pueden resumir en los siguientes puntos:

- Se puede producir un accidente o deterioro de una máquina si se pone en marcha sin conocer su modo de funcionamiento.
- La lubricación deficiente conduce a un desgaste prematuro por lo que los puntos de engrase manual deben ser engrasados regularmente.
- Puede haber ciertos riesgos si alguna palanca de la máquina no está en su posición correcta.
- El resultado de un trabajo puede ser poco exacto si las guías de las máquinas se desgastan, y por ello hay que protegerlas contra la introducción de virutas.
- Puede haber riesgos mecánicos que se deriven fundamentalmente de los diversos movimientos que realicen las distintas partes de una máquina y que pueden provocar que el operario:
  - Entre en contacto con alguna parte de la máquina o ser atrapado entre ella y cualquier estructura fija o material.
  - Sea golpeado o arrastrado por cualquier parte en movimiento de la máquina.
  - Ser golpeado por elementos de la máquina que resulten proyectados.
  - Ser golpeado por otros materiales proyectados por la máquina.
- Puede haber riesgos no mecánicos tales como los derivados de la utilización de energía eléctrica, productos químicos, generación de ruido, vibraciones, radiaciones, etc.

Las actividades de prevención deberán ser modificadas cuando se aprecie por el empresario, como consecuencia de los controles periódicos previstos en el apartado anterior, su inadecuación a los fines de protección requeridos.

#### 2.2.4. EQUIPOS DE TRABAJO Y MEDIOS DE PROTECCIÓN.-

Cuando la utilización de un equipo de trabajo pueda presentar un riesgo específico para la seguridad y la salud de los trabajadores, el empresario adoptará las medidas necesarias con el fin de que:

- La utilización del equipo de trabajo quede reservada a los encargados de dicha utilización.
- Los trabajos de reparación, transformación, mantenimiento o conservación sean realizados por los trabajadores específicamente capacitados para ello.



**VISADO**  
**20190374**  
**18/06/2019**  
**Pag.8 de 143**



El empresario deberá proporcionar a sus trabajadores equipos de protección individual adecuados para el desempeño de sus funciones y velar por el uso efectivo de los mismos.

#### 2.2.5. INFORMACIÓN, CONSULTA Y PARTICIPACIÓN DE LOS TRABAJADORES.-

El empresario adoptará las medidas adecuadas para que los trabajadores reciban todas las informaciones necesarias en relación con:

- Los riesgos para la seguridad y la salud de los trabajadores en el trabajo.
- Las medidas y actividades de protección y prevención aplicables a los riesgos.

Los trabajadores tendrán derecho a efectuar propuestas al empresario, así como a los órganos competentes en esta materia, dirigidas a la mejora de los niveles de la protección de la seguridad y la salud en los lugares de trabajo, en materia de señalización en dichos lugares, en cuanto a la utilización por los trabajadores de los equipos de trabajo, en las obras de construcción y en cuanto a utilización por los trabajadores de equipos de protección individual.

#### 2.2.6. FORMACIÓN DE LOS TRABAJADORES.-

El empresario deberá garantizar que cada trabajador reciba una formación teórica y práctica, suficiente y adecuada, en materia preventiva.

#### 2.2.7. MEDIDAS DE EMERGENCIA.-

El empresario, teniendo en cuenta el tamaño y la actividad de la empresa, así como la posible presencia de personas ajenas a la misma, deberá analizar las posibles situaciones de emergencia y adoptar las medidas necesarias en materia de primeros auxilios, lucha contra incendios y evacuación de los trabajadores, designando para ello al personal encargado de poner en práctica estas medidas y comprobando periódicamente, en su caso, su correcto funcionamiento.

#### 2.2.8. RIESGO GRAVE E INMINENTE.-

Cuando los trabajadores estén expuestos a un riesgo grave e inminente con ocasión de su trabajo, el empresario estará obligado a:

- Informar lo antes posible a todos los trabajadores afectados acerca de la existencia de dicho riesgo y de las medidas adoptadas en materia de protección.
- Dar las instrucciones necesarias para que, en caso de peligro grave, inminente e inevitable, los trabajadores puedan interrumpir su actividad y además estar en condiciones, habida cuenta de sus conocimientos y de los medios técnicos puestos a su disposición, de adoptar las medidas necesarias para evitar las consecuencias de dicho peligro.



### 2.2.9. VIGILANCIA DE LA SALUD.-

El empresario garantizará a los trabajadores a su servicio la vigilancia periódica de su estado de salud en función de los riesgos inherentes al trabajo, optando por la realización de aquellos reconocimientos o pruebas que causen las menores molestias al trabajador y que sean proporcionales al riesgo.

### 2.2.10. DOCUMENTACIÓN.-

El empresario deberá elaborar y conservar a disposición de la autoridad laboral la siguiente documentación:

- Evaluación de los riesgos para la seguridad y salud en el trabajo, y planificación de la acción preventiva.
- Medidas de protección y prevención a adoptar.
- Resultado de los controles periódicos de las condiciones de trabajo.
- Práctica de los controles del estado de salud de los trabajadores.
- Relación de accidentes de trabajo y enfermedades profesionales que hayan causado al trabajador una incapacidad laboral superior a un día de trabajo.

### 2.2.11. COORDINACIÓN DE ACTIVIDADES EMPRESARIALES.-

Cuando en un mismo centro de trabajo desarrollen actividades trabajadores de dos o más empresas, éstas deberán cooperar en la aplicación de la normativa sobre prevención de riesgos laborales.

### 2.2.12. PROTECCIÓN DE TRABAJADORES ESPECIALMENTE SENSIBLES A DETERMINADOS RIESGOS.

El empresario garantizará, evaluando los riesgos y adoptando las medidas preventivas necesarias, la protección de los trabajadores que, por sus propias características personales o estado biológico conocido, incluidos aquellos que tengan reconocida la situación de discapacidad física, psíquica o sensorial, sean específicamente sensibles a los riesgos derivados del trabajo.

### 2.2.13. PROTECCIÓN DE LA MATERNIDAD.

La evaluación de los riesgos deberá comprender la determinación de la naturaleza, el grado y la duración de la exposición de las trabajadoras en situación de embarazo o parto reciente, a agentes, procedimientos o condiciones de trabajo que puedan influir negativamente en la salud de las trabajadoras o del feto, adoptando, en su caso, las medidas necesarias para evitar la exposición a dicho riesgo.



#### 2.2.14. PROTECCIÓN DE LOS MENORES.-

Antes de la incorporación al trabajo de jóvenes menores de dieciocho años, y previamente a cualquier modificación importante de sus condiciones de trabajo, el empresario deberá efectuar una evaluación de los puestos de trabajo a desempeñar por los mismos, a fin de determinar la naturaleza, el grado y la duración de su exposición, teniendo especialmente en cuenta los riesgos derivados de su falta de experiencia, de su inmadurez para evaluar los riesgos existentes o potenciales y de su desarrollo todavía incompleto.

#### 2.2.15. RELACIONES DE TRABAJO TEMPORALES, DE DURACIÓN DETERMINADA Y EN EMPRESAS DE TRABAJO TEMPORAL.-

Los trabajadores con relaciones de trabajo temporales o de duración determinada, así como los contratados por empresas de trabajo temporal, deberán disfrutar del mismo nivel de protección en materia de seguridad y salud que los restantes trabajadores de la empresa en la que prestan sus servicios.

#### 2.2.16. OBLIGACIONES DE LOS TRABAJADORES EN MATERIA DE PREVENCIÓN DE RIESGOS.-

Corresponde a cada trabajador velar, según sus posibilidades y mediante el cumplimiento de las medidas de prevención que en cada caso sean adoptadas, por su propia seguridad y salud en el trabajo y por la de aquellas otras personas a las que pueda afectar su actividad profesional, a causa de sus actos y omisiones en el trabajo, de conformidad con su formación y las instrucciones del empresario.

Los trabajadores, con arreglo a su formación y siguiendo las instrucciones del empresario, deberán en particular:

- Usar adecuadamente, de acuerdo con su naturaleza y los riesgos previsibles, las máquinas, aparatos, herramientas, sustancias peligrosas, equipos de transporte y, en general, cualesquiera otros medios con los que desarrollen su actividad.
- Utilizar correctamente los medios y equipos de protección facilitados por el empresario.
- No poner fuera de funcionamiento y utilizar correctamente los dispositivos de seguridad existentes.
- Informar de inmediato un riesgo para la seguridad y la salud de los trabajadores.
- Contribuir al cumplimiento de las obligaciones establecidas por la autoridad competente.

### 2.3. SERVICIOS DE PREVENCIÓN.-

#### 2.3.1. PROTECCIÓN Y PREVENCIÓN DE RIESGOS PROFESIONALES.-

En cumplimiento del deber de prevención de riesgos profesionales, el empresario designará uno o varios trabajadores para ocuparse de dicha actividad, constituirá un servicio de prevención o concertará dicho servicio con una entidad especializada ajena a la empresa.

Los trabajadores designados deberán tener la capacidad necesaria, disponer del tiempo y de los medios precisos y ser suficientes en número, teniendo en cuenta el tamaño de la empresa, así como los riesgos a que están expuestos los trabajadores.

En las empresas de menos de seis trabajadores, el empresario podrá asumir personalmente las funciones señaladas anteriormente, siempre que desarrolle de forma habitual su actividad en el centro de trabajo y tenga capacidad necesaria.

El empresario que no hubiere concertado el Servicio de Prevención con una entidad especializada ajena a la empresa deberá someter su sistema de prevención al control de una auditoria o evaluación externa.

### **2.3.2. SERVICIOS DE PREVENCIÓN.-**

Si la designación de uno o varios trabajadores fuera insuficiente para la realización de las actividades de prevención, en función del tamaño de la empresa, de los riesgos a que están expuestos los trabajadores o de la peligrosidad de las actividades desarrolladas, el empresario deberá recurrir a uno o varios servicios de prevención propios o ajenos a la empresa, que colaborarán cuando sea necesario.

Se entenderá como servicio de prevención el conjunto de medios humanos y materiales necesarios para realizar las actividades preventivas a fin de garantizar la adecuada protección de la seguridad y la salud de los trabajadores, asesorando y asistiendo para ello al empresario, a los trabajadores y a sus representantes y a los órganos de representación especializados.

## **2.4. CONSULTA Y PARTICIPACION DE LOS TRABAJADORES.-**

### **2.4.1. CONSULTA DE LOS TRABAJADORES.-**

El empresario deberá consultar a los trabajadores, con la debida antelación, la adopción de las decisiones relativas a:

- La planificación y la organización del trabajo en la empresa y la introducción de nuevas tecnologías, en todo lo relacionado con las consecuencias que éstas pudieran tener para la seguridad y la salud de los trabajadores.
- La organización y desarrollo de las actividades de protección de la salud y prevención de los riesgos profesionales en la empresa, incluida la designación de los trabajadores encargados de dichas actividades o el recurso a un servicio de prevención externo.
- La designación de los trabajadores encargados de las medidas de emergencia.
- El proyecto y la organización de la formación en materia preventiva.

### **2.4.2. DERECHOS DE PARTICIPACIÓN Y REPRESENTACIÓN.-**

Los trabajadores tienen derecho a participar en la empresa en las cuestiones relacionadas con la prevención de riesgos en el trabajo.



**VISADO**  
**20190374**  
**18/06/2019**  
**Pag.12 de 143**

En las empresas o centros de trabajo que cuenten con seis o más trabajadores, la participación de éstos se canalizará a través de sus representantes y de la representación especializada.

### 2.4.3. DELEGADOS DE PREVENCIÓN.

Los Delegados de Prevención son los representantes de los trabajadores con funciones específicas en materia de prevención de riesgos en el trabajo. Serán designados por y entre los representantes del personal, con arreglo a la siguiente escala:

- De 50 a 100 trabajadores: 2 Delegados de Prevención.
- De 101 a 500 trabajadores: 3 Delegados de Prevención.
- De 501 a 1000 trabajadores: 4 Delegados de Prevención.
- De 1001 a 2000 trabajadores: 5 Delegados de Prevención.
- De 2001 a 3000 trabajadores: 6 Delegados de Prevención.
- De 3001 a 4000 trabajadores: 7 Delegados de Prevención.
- De 4001 en adelante: 8 Delegados de Prevención.

En las empresas de hasta treinta trabajadores el Delegado de Prevención será el Delegado de Personal. En las empresas de treinta y uno a cuarenta y nueve trabajadores habrá un Delegado de Prevención que será elegido por y entre los Delegados de Personal.

## 3.- DISPOSICIONES MINIMAS DE SEGURIDAD Y SALUD EN LOS LUGARES DE TRABAJO.-

### 3.1. INTRODUCCION.-

La ley 31/1995, de 8 de noviembre de 1995, de Prevención de Riesgos Laborales es la norma legal por la que se determina el cuerpo básico de garantías y responsabilidades preciso para establecer un adecuado nivel de protección de la salud de los trabajadores frente a los *riesgos derivados de las condiciones de trabajo*.

De acuerdo con el artículo 6 de dicha ley, serán las **normas reglamentarias** las que fijarán y concretarán los aspectos más técnicos de las medidas preventivas, a través de normas mínimas que garanticen la adecuada protección de los trabajadores. Entre éstas se encuentran necesariamente las destinadas a *garantizar la seguridad y la salud en los lugares de trabajo*, de manera que de su utilización no se deriven riesgos para los trabajadores.

Por todo lo expuesto, el Real Decreto **486/1997** de 14 de Abril de 1.997 establece las **disposiciones mínimas de seguridad y de salud aplicables a los lugares de trabajo**, entendiéndose como tales las áreas del centro de trabajo, edificadas o no, en las que los trabajadores deban permanecer o a las que puedan acceder en razón de su trabajo, sin incluir las obras de construcción temporales o móviles.



VISADO  
20190374  
18/06/2019  
Pag.13 de 143

### **3.2. OBLIGACIONES DEL EMPRESARIO.-**

El empresario deberá adoptar las medidas necesarias para que la utilización de los lugares de trabajo no origine riesgos para la seguridad y salud de los trabajadores.

En cualquier caso, los lugares de trabajo deberán cumplir las disposiciones mínimas establecidas en el presente Real Decreto en cuanto a sus condiciones constructivas, orden, limpieza y mantenimiento, señalización, instalaciones de servicio o protección, condiciones ambientales, iluminación, servicios higiénicos y locales de descanso, y material y locales de primeros auxilios.

#### **3.2.1. CONDICIONES CONSTRUCTIVAS.-**

El diseño y las características constructivas de los lugares de trabajo deberán ofrecer seguridad frente a los riesgos de resbalones o caídas, choques o golpes contra objetos y derrumbaciones o caídas de materiales sobre los trabajadores, para ello el pavimento constituirá un conjunto homogéneo, llano y liso sin solución de continuidad, de material consistente, no resbaladizo o susceptible de serlo con el uso y de fácil limpieza, las paredes serán lisas, guarnecidas o pintadas en tonos claros y susceptibles de ser lavadas y blanqueadas y los techos deberán resguardar a los trabajadores de las inclemencias del tiempo y ser lo suficientemente consistentes.

El diseño y las características constructivas de los lugares de trabajo deberán también facilitar el control de las situaciones de emergencia, en especial en caso de incendio, y posibilitar, cuando sea necesario, la rápida y segura evacuación de los trabajadores.

Todos los elementos estructurales o de servicio (cimentación, pilares, forjados, muros y escaleras) deberán tener la solidez y resistencia necesarias para soportar las cargas o esfuerzos a que sean sometidos.

Las dimensiones de los locales de trabajo deberán permitir que los trabajadores realicen su trabajo sin riesgos para su seguridad y salud y en condiciones ergonómicas aceptables, adoptando una superficie libre superior a 2 m<sup>2</sup> por trabajador, un volumen mayor a 10 m<sup>3</sup> por trabajador y una altura mínima desde el piso al techo de 2,50 m. Las zonas de los lugares de trabajo en las que exista riesgo de caída, de caída de objetos o de contacto o exposición a elementos agresivos, deberán estar claramente señalizadas.

El suelo deberá ser fijo, estable y no resbaladizo, sin irregularidades ni pendientes peligrosas. Las aberturas, desniveles y las escaleras se protegerán mediante barandillas de 90 cm de altura.

Los trabajadores deberán poder realizar de forma segura las operaciones de abertura, cierre, ajuste o fijación de ventanas, y en cualquier situación no supondrán un riesgo para éstos.

Las vías de circulación deberán poder utilizarse conforme a su uso previsto, de forma fácil y con total seguridad. La anchura mínima de las puertas exteriores y de los pasillos será de 100 cm.

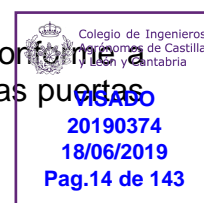



Las puertas transparentes deberán tener una señalización a la altura de la vista y deberán estar protegidas contra la rotura.

Las puertas de acceso a las escaleras no se abrirán directamente sobre sus escalones, sino sobre descansos de anchura al menos igual a la de aquellos.

Los pavimentos de las rampas y escaleras serán de materiales no resbaladizos y caso de ser perforados la abertura máxima de los intersticios será de 8 mm. La pendiente de las rampas variará entre un 8 y 12 %. La anchura mínima será de 55 cm para las escaleras de servicio y de 1 m. para las de uso general.

Caso de utilizar escaleras de mano, éstas tendrán la resistencia y los elementos de apoyo y sujeción necesarios para que su utilización en las condiciones requeridas no suponga un riesgo de caída, por rotura o desplazamiento de las mismas. En cualquier caso, no se emplearán escaleras de más de 5 m de altura, se colocarán formando un ángulo aproximado de 75° con la horizontal, sus largueros deberán prolongarse al menos 1 m sobre la zona a acceder, el ascenso, descenso y los trabajos desde escaleras se efectuarán frente a las mismas, los trabajos a más de 3,5 m de altura, desde el punto de operación al suelo, que requieran movimientos o esfuerzos peligrosos para la estabilidad del trabajador, Sólo se efectuarán si se utiliza cinturón de seguridad y no serán utilizadas por dos o más personas simultáneamente.

Las vías y salidas de evacuación deberán permanecer expeditas y desembocarán en el exterior. El número, la distribución y las dimensiones de las vías deberán estar dimensionadas para poder evacuar todos los lugares de trabajo rápidamente, dotando de alumbrado de emergencia aquellas que lo requieran.

La instalación eléctrica no deberá entrañar riesgos de incendio o explosión, para ello se dimensionarán todos los circuitos considerando las sobrintensidades previsibles y se dotará a los conductores y resto de aparamenta eléctrica de un nivel de aislamiento adecuado.

Para evitar el contacto eléctrico directo se utilizará el sistema de separación por distancia o alejamiento de las partes activas hasta una zona no accesible por el trabajador, interposición de obstáculos y/o barreras (armarios para cuadros eléctricos, tapas para interruptores, etc.) y recubrimiento o aislamiento de las partes activas.

Para evitar el contacto eléctrico indirecto se utilizará el sistema de puesta a tierra de las masas (conductores de protección conectados a las carcasas de los receptores eléctricos, líneas de enlace con tierra y electrodos artificiales) y dispositivos de corte por intensidad de defecto (interruptores diferenciales de sensibilidad adecuada al tipo de local, características del terreno y constitución de los electrodos artificiales).

### 3.2.2. ORDEN, LIMPIEZA Y MANTENIMIENTO. SEÑALIZACIÓN.-

Las zonas de paso, salidas y vías de circulación de los lugares de trabajo y, en especial, las salidas y vías de circulación previstas para la evacuación en casos de emergencia, deberán permanecer libres de obstáculos.

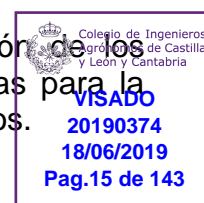

Las características de los suelos, techos y paredes serán tales que permitan dicha limpieza y mantenimiento. Se eliminarán con rapidez los desperdicios, las manchas de grasa, los residuos de sustancias peligrosas y demás productos residuales que puedan originar accidentes o contaminar el ambiente de trabajo.

Los lugares de trabajo y, en particular, sus instalaciones, deberán ser objeto de un mantenimiento periódico.

### 3.2.3. CONDICIONES AMBIENTALES.-

La exposición a las condiciones ambientales de los lugares de trabajo no debe suponer un riesgo para la seguridad y la salud de los trabajadores.

En los locales de trabajo cerrados deberán cumplirse las condiciones siguientes:

- La temperatura de los locales donde se realicen trabajos sedentarios propios de oficinas o similares estará comprendida entre 17 y 27 °C. En los locales donde se realicen trabajos ligeros estará comprendida entre 14 y 25 °C.
- La humedad relativa estará comprendida entre el 30 y el 70 por 100, excepto en los locales donde existan riesgos por electricidad estática en los que el límite inferior será el 50 por 100.
- Los trabajadores no deberán estar expuestos de forma frecuente o continuada a corrientes de aire cuya velocidad exceda los siguientes límites:
  - Trabajos en ambientes no calurosos: 0,25 m/s.
  - Trabajos sedentarios en ambientes calurosos: 0,5 m/s.
  - Trabajos no sedentarios en ambientes calurosos: 0,75 m/s.
- La renovación mínima del aire de los locales de trabajo será de 30 m<sup>3</sup> de aire limpio por hora y trabajador en el caso de trabajos sedentarios en ambientes no calurosos ni contaminados por humo de tabaco y 50 m<sup>3</sup> en los casos restantes.
- Se evitarán los olores desagradables.

### 3.2.4. ILUMINACIÓN.-

La iluminación será natural con puertas y ventanas acristaladas, complementándose con iluminación artificial en las horas de visibilidad deficiente. Los puestos de trabajo llevarán además puntos de luz individuales, con el fin de obtener una visibilidad notable. Los niveles de iluminación mínimos establecidos (lux) son los siguientes:

- Áreas o locales de uso ocasional: 50 lux
- Áreas o locales de uso habitual: 100 lux
- Vías de circulación de uso ocasional: 25 lux.
- Vías de circulación de uso habitual: 50 lux.
- Zonas de trabajo con bajas exigencias visuales: 100 lux.
- Zonas de trabajo con exigencias visuales moderadas: 200 lux.
- Zonas de trabajo con exigencias visuales altas: 500 lux.
- Zonas de trabajo con exigencias visuales muy altas: 1000 lux.



**VISADO**  
**20190374**  
**18/06/2019**  
**Pag.16 de 143**

La iluminación anteriormente especificada deberá poseer una uniformidad adecuada, mediante la distribución uniforme de luminarias, evitándose los deslumbramientos directos por equipos de alta luminancia.

Se instalará además el correspondiente alumbrado de emergencia y señalización con el fin de poder iluminar las vías de evacuación en caso de fallo del alumbrado general.

### 3.2.5. SERVICIOS HIGIÉNICOS Y LOCALES DE DESCANSO.-

En el local se dispondrá de agua potable en cantidad suficiente y fácilmente accesible por los trabajadores.

Se dispondrán vestuarios cuando los trabajadores deban llevar ropa especial de trabajo, provistos de asientos y de armarios o taquillas individuales con llave, con una capacidad suficiente para guardar la ropa y el calzado. Si los vestuarios no fuesen necesarios, se dispondrán colgadores o armarios para colocar la ropa.

Existirán aseos con espejos, retretes con descarga automática de agua y papel higiénico y lavabos con agua corriente, caliente si es necesario, jabón y toallas individuales u otros sistema de secado con garantías higiénicas. Dispondrán además de duchas de agua corriente, caliente y fría, cuando se realicen habitualmente trabajos sucios, contaminantes o que originen elevada sudoración. Llevarán alicatados los paramentos hasta una altura de 2 m. del suelo, con baldosín cerámico esmaltado de color blanco. El solado será continuo e impermeable, formado por losas de gres rugoso antideslizante.

Si el trabajo se interrumpiera regularmente, se dispondrán espacios donde los trabajadores puedan permanecer durante esas interrupciones, diferenciándose espacios para fumadores y no fumadores.

### 3.2.6. MATERIAL Y LOCALES DE PRIMEROS AUXILIOS.-

El lugar de trabajo dispondrá de material para primeros auxilios en caso de accidente, que deberá ser adecuado, en cuanto a su cantidad y características, al número de trabajadores y a los riesgos a que estén expuestos.

Como mínimo se dispondrá, en lugar reservado y a la vez de fácil acceso, de un botiquín portátil, que contendrá en todo momento, agua oxigenada, alcohol de 96, tintura de yodo, mercurocromo, gasas estériles, algodón hidrófilo, bolsa de agua, torniquete, guantes esterilizados y desechables, jeringuillas, hervidor, agujas, termómetro clínico, gasas, esparadrapo, apósitos adhesivos, tijeras, pinzas, antiespasmódicos, analgésicos y vendas.



#### **4. DISPOSICIONES MINIMAS EN MATERIA DE SEÑALIZACION DE SEGURIDAD Y SALUD EN EL TRABAJO.**

##### **4.1. INTRODUCCION.-**

La ley 31/1995, de 8 de noviembre de 1995, de Prevención de Riesgos Laborales es la norma legal por la que se determina el cuerpo básico de garantías y responsabilidades preciso para establecer un adecuado nivel de protección de la salud de los trabajadores frente a los *riesgos derivados de las condiciones de trabajo*.

De acuerdo con el artículo 6 de dicha ley, serán las **normas reglamentarias** las que fijarán las medidas mínimas que deben adoptarse para la adecuada protección de los trabajadores. Entre éstas se encuentran las destinadas a *garantizar que en los lugares de trabajo exista una adecuada señalización de seguridad y salud*, siempre que los riesgos no puedan evitarse o limitarse suficientemente a través de medios técnicos de protección colectiva.

Por todo lo expuesto, el Real Decreto **485/1997** de 14 de Abril de 1.997 establece las **disposiciones mínimas en materia de señalización de seguridad y de salud en el trabajo**, entendiéndose como tales aquellas señalizaciones que referidas a un objeto, actividad o situación determinada, proporcionen una indicación o una obligación relativa a la seguridad o la salud en el trabajo mediante una señal en forma de panel, un color, una señal luminosa o acústica, una comunicación verbal o una señal gestual.

##### **4.2. OBLIGACION GENERAL DEL EMPRESARIO.-**

La elección del tipo de señal y del número y emplazamiento de las señales o dispositivos de señalización a utilizar en cada caso se realizará de forma que la señalización resulte lo más eficaz posible, teniendo en cuenta:

- Las características de la señal.
- Los riesgos, elementos o circunstancias que hayan de señalizarse.
- La extensión de la zona a cubrir.
- El número de trabajadores afectados.

Para la señalización de desniveles, obstáculos u otros elementos que originen riesgo de caída de personas, choques o golpes, así como para la señalización de riesgo eléctrico, presencia de materias inflamables, tóxicas, corrosivas o riesgo biológico, podrá optarse por una señal de advertencia de forma triangular, con un pictograma característico de color negro sobre fondo amarillo y bordes negros.

Las vías de circulación de vehículos deberán estar delimitadas con claridad mediante franjas continuas de color blanco o amarillo.

Los equipos de protección contra incendios deberán ser de color rojo.



La señalización para la localización e identificación de las vías de evacuación y de los equipos de salvamento o socorro (botiquín portátil) se realizará mediante una señal de forma cuadrada o rectangular, con un pictograma característico de color blanco sobre fondo verde.

La señalización dirigida a alertar a los trabajadores o a terceros de la aparición de una situación de peligro y de la consiguiente y urgente necesidad de actuar de una forma determinada o de evacuar la zona de peligro, se realizará mediante una señal luminosa, una señal acústica o una comunicación verbal.

Los medios y dispositivos de señalización deberán ser limpiados, mantenidos y verificados regularmente.

## **5. DISPOSICIONES MINIMAS DE SEGURIDAD Y SALUD PARA LA UTILIZACION POR LOS TRABAJADORES DE LOS EQUIPOS DE TRABAJO.-**

### **5.1. INTRODUCCION.-**

La ley 31/1995, de 8 de noviembre de 1995, de Prevención de Riesgos Laborales es la norma legal por la que se determina el cuerpo básico de garantías y responsabilidades preciso para establecer un adecuado nivel de protección de la salud de los trabajadores frente a los *riesgos derivados de las condiciones de trabajo*.

De acuerdo con el artículo 6 de dicha ley, serán las **normas reglamentarias** las que fijarán las medidas mínimas que deben adoptarse para la adecuada protección de los trabajadores. Entre éstas se encuentran las destinadas a *garantizar que de la presencia o utilización de los equipos de trabajo puestos a disposición de los trabajadores en la empresa o centro de trabajo no se deriven riesgos para la seguridad o salud de los mismos*.

Por todo lo expuesto, el Real Decreto **1215/1997** de 18 de Julio de 1.997 establece las **disposiciones mínimas de seguridad y de salud para la utilización por los trabajadores de los equipos de trabajo**, entendiéndose como tales cualquier máquina, aparato, instrumento o instalación utilizado en el trabajo.

### **5.2. OBLIGACION GENERAL DEL EMPRESARIO.-**

El empresario adoptará las medidas necesarias para que los equipos de trabajo que se pongan a disposición de los trabajadores sean adecuados al trabajo que deba realizarse y convenientemente adaptados al mismo, de forma que garanticen la seguridad y la salud de los trabajadores al utilizar dichos equipos.

Deberá utilizar únicamente equipos que satisfagan cualquier disposición legal o reglamentaria que les sea de aplicación.

Para la elección de los equipos de trabajo el empresario deberá tener en cuenta los siguientes factores:



**VISADO**  
20190374  
18/06/2019  
Pag.19 de 143

- Las condiciones y características específicas del trabajo a desarrollar.
- Los riesgos existentes para la seguridad y salud de los trabajadores en el lugar de trabajo.
- En su caso, las adaptaciones necesarias para su utilización por trabajadores discapacitados.

Adoptará las medidas necesarias para que, mediante un mantenimiento adecuado, los equipos de trabajo se conserven durante todo el tiempo de utilización en unas condiciones adecuadas. Todas las operaciones de mantenimiento, ajuste, desbloqueo, revisión o reparación de los equipos de trabajo se realizará tras haber parado o desconectado el equipo. Estas operaciones deberán ser encomendadas al personal especialmente capacitado para ello.

El empresario deberá garantizar que los trabajadores reciban una formación e información adecuadas a los riesgos derivados de los equipos de trabajo. La información, suministrada preferentemente por escrito, deberá contener, como mínimo, las indicaciones relativas a:

- Las condiciones y forma correcta de utilización de los equipos de trabajo, teniendo en cuenta las instrucciones del fabricante, así como las situaciones o formas de utilización anormales y peligrosas que puedan preverse.
- Las conclusiones que, en su caso, se puedan obtener de la experiencia adquirida en la utilización de los equipos de trabajo.

#### 5.2.1. DISPOSICIONES MÍNIMAS GENERALES APLICABLES A LOS EQUIPOS DE TRABAJO.-

Los órganos de accionamiento de un equipo de trabajo que tengan alguna incidencia en la seguridad deberán ser claramente visibles e identificables y no deberán acarrear riesgos como consecuencia de una manipulación involuntaria.

Cada equipo de trabajo deberá estar provisto de un órgano de accionamiento que permita su parada total en condiciones de seguridad.

Cualquier equipo de trabajo que entrañe riesgo de caída de objetos o de proyecciones deberá estar provisto de dispositivos de protección adecuados a dichos riesgos.

Cualquier equipo de trabajo que entrañe riesgo por emanación de gases, vapores o líquidos o por emisión de polvo deberá estar provisto de dispositivos adecuados de captación o extracción cerca de la fuente emisora correspondiente.

Si fuera necesario para la seguridad o la salud de los trabajadores, los equipos de trabajo y sus elementos deberán estabilizarse por fijación o por otros medios.

Cuando los elementos móviles de un equipo de trabajo puedan entrañar riesgo de accidente por contacto mecánico, deberán ir equipados con resguardos o dispositivos que impidan el acceso a las zonas peligrosas.





Las zonas y puntos de trabajo o mantenimiento de un equipo de trabajo deberán estar adecuadamente iluminadas en función de las tareas que deban realizarse.

Las partes de un equipo de trabajo que alcancen temperaturas elevadas o muy bajas deberán estar protegidas cuando corresponda contra los riesgos de contacto o la proximidad de los trabajadores.

Todo equipo de trabajo deberá ser adecuado para proteger a los trabajadores expuestos contra el riesgo de contacto directo o indirecto de la electricidad y los que entrañen riesgo por ruido, vibraciones o radiaciones deberá disponer de las protecciones o dispositivos adecuados para limitar, en la medida de lo posible, la generación y propagación de estos agentes físicos.

Las herramientas manuales deberán estar construidas con materiales resistentes y la unión entre sus elementos deberá ser firme, de manera que se eviten las roturas o proyecciones de los mismos.

La utilización de todos estos equipos no podrá realizarse en contradicción con las instrucciones facilitadas por el fabricante, comprobándose antes de iniciar la tarea que todas sus protecciones y condiciones de uso son las adecuadas.

Deberán tomarse las medidas necesarias para evitar el atrapamiento del cabello, ropas de trabajo u otros objetos del trabajador, evitando, en cualquier caso, someter a los equipos a sobrecargas, sobrepresiones, velocidades o tensiones excesivas.

#### 5.2.2. DISPOSICIONES MÍNIMAS ADICIONALES APLICABLES A LOS EQUIPOS DE TRABAJO MOVILES.

Los equipos con trabajadores transportados deberán evitar el contacto de éstos con ruedas y orugas y el aprisionamiento por las mismas. Para ello dispondrán de una estructura de protección que impida que el equipo de trabajo incline más de un cuarto de vuelta o una estructura que garantice un espacio suficiente alrededor de los trabajadores transportados cuando el equipo pueda inclinarse más de un cuarto de vuelta. No se requerirán estas estructuras de protección cuando el equipo de trabajo se encuentre estabilizado durante su empleo.

Las carretillas elevadoras deberán estar acondicionadas mediante la instalación de una cabina para el conductor, una estructura que impida que la carretilla vuelque, una estructura que garantice que, en caso de vuelco, quede espacio suficiente para el trabajador entre el suelo y determinadas partes de dicha carretilla y una estructura que mantenga al trabajador sobre el asiento de conducción en buenas condiciones.

Los equipos de trabajo automotores deberán contar con dispositivos de frenado y parada, con dispositivos para garantizar una visibilidad adecuada y con una señalización acústica de advertencia. En cualquier caso, su conducción estará reservada a los trabajadores que hayan recibido una información específica.



**VISADO**  
**20190374**  
**18/06/2019**  
**Pag.21 de 143**

### 5.2.3. DISPOSICIONES MÍNIMAS ADICIONALES APLICABLES A LA MAQUINARIA HERRAMIENTA.-

Las máquinas-herramienta estarán protegidas eléctricamente mediante doble aislamiento y sus motores eléctricos estarán protegidos por la carcasa.

Las que tengan capacidad de corte tendrán el disco protegido mediante una carcasa antiproyecciones.

Las que se utilicen en ambientes inflamables o explosivos estarán protegidas mediante carcasas antideflagrantes. Se prohíbe la utilización de máquinas accionadas mediante combustibles líquidos en lugares cerrados o de ventilación insuficiente.

Se prohíbe trabajar sobre lugares encharcados, para evitar los riesgos de caídas y los eléctricos.

Para todas las tareas se dispondrá una iluminación adecuada, en torno a 100 lux.

En prevención de los riesgos por inhalación de polvo, se utilizarán en vía húmeda las herramientas que lo produzcan.

Las mesas de sierra circular, cortadoras de material cerámico y sierras de disco manual no se ubicarán a distancias inferiores a tres metros del borde de los forjados, con la excepción de los que estén claramente protegidos (redes o barandillas, petos de remate, etc). Bajo ningún concepto se retirará la protección del disco de corte, utilizándose en todo momento gafas de seguridad antiproyección de partículas. Como normal general, se deberán extraer los clavos o partes metálicas hincadas en el elemento a cortar.

Con las pistolas fija-clavos no se realizarán disparos inclinados, se deberá verificar que no hay nadie al otro lado del objeto sobre el que se dispara, se evitará clavar sobre fábricas de ladrillo hueco y se asegurará el equilibrio de la persona antes de efectuar el disparo.

Para la utilización de los taladros portátiles y rozadoras eléctricas se elegirán siempre las brocas y discos adecuados al material a taladrar, se evitará realizar taladros en una sola maniobra y taladros o rozaduras inclinadas a pulso y se tratará no recalentar las brocas y discos.

Las pulidoras y abrillantadoras de suelos, lijadoras de madera y alisadoras mecánicas tendrán el manillar de manejo y control revestido de material aislante y estarán dotadas de aro de protección antiatrapamientos o abrasiones.



En las tareas de soldadura por arco eléctrico se utilizará yelmo del soldar o pantalla de mano, no se mirará directamente al arco voltaico, no se tocarán las piezas recientemente soldadas, se soldará en un lugar ventilado, se verificará la inexistencia de personas en el entorno vertical de puesto de trabajo, no se dejará directamente la pinza en el suelo o sobre la perfilería, se escogerá el electrodo adecuada para el cordón a ejecutar y se suspenderán los trabajos de soldadura con vientos superiores a 60 km/h y a la intemperie con régimen de lluvias.

En la soldadura oxiacetilénica (oxicorte) no se mezclarán botellas de gases distintos, éstas se transportarán sobre bateas enjauladas en posición vertical y atadas, no se ubicarán al sol ni en posición inclinada y los mecheros estarán dotados de válvulas antirretroceso de la llama. Si se desprenden pinturas se trabajará con mascarilla protectora y se hará al aire libre o en un local ventilado.

## **6.- ESTUDIO BASICO DE SEGURIDAD Y SALUD.-**

### **6.1. RIESGOS MAS FRECUENTES EN LAS OBRAS DE CONSTRUCCION.-**

Los *riesgos más frecuentes* durante la ejecución de la instalación eléctrica definitiva y provisional de obra son los descritos a continuación:

- Caídas al mismo o distinto nivel de personas, materiales y útiles.
- Los derivados de los trabajos pulverulentos.
- Contactos con la energía eléctrica (directos e indirectos), electrocuciones, quemaduras, etc.
- Cuerpos extraños en los ojos, etc.
- Agresión por ruido y vibraciones en todo el cuerpo.
- Microclima laboral (frío-calor), agresión por radiación ultravioleta, infrarroja.
- Agresión mecánica por proyección de partículas.
- Golpes.
- Cortes por objetos y/o herramientas.
- Incendio y explosiones.
- Riesgo por sobreesfuerzos musculares y malos gestos.
- Carga de trabajo física.
- Deficiente iluminación.
- Efecto psico-fisiológico de horarios y turno.

### **6.2. MEDIDAS PREVENTIVAS DE CARÁCTER GENERAL.-**

Se establecerán a lo largo de la obra letreros divulgativos y señalización de los riesgos (vuelo, atropello, colisión, caída en altura, corriente eléctrica, peligro de incendio, materiales inflamables, prohibido fumar, etc.), así como las medidas preventivas previstas (uso obligatorio del casco, uso obligatorio de las botas de seguridad, uso obligatorio de guantes, uso obligatorio de cinturón de seguridad, etc.).

Se habilitarán zonas o estancias para el acopio de material y útiles (ferralla, perfilería metálica, piezas prefabricadas, carpintería metálica y de madera, vidrio, pinturas, barnices y disolventes, material eléctrico, aparatos sanitarios, tuberías, aparatos de calefacción y climatización, etc.).

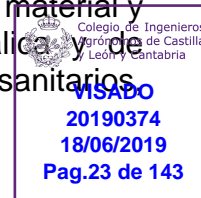

Se procurará que los trabajos se realicen en superficies secas y limpias, utilizando los elementos de protección personal, fundamentalmente calzado antideslizante reforzado para protección de golpes en los pies, casco de protección para la cabeza y cinturón de seguridad.

Los andamios sobre borriquetas, para trabajos en altura, tendrán siempre plataformas de trabajo de anchura no inferior a 60 cm (3 tablones trabados entre sí), prohibiéndose la formación de andamios mediante bidones, cajas de materiales, bañeras, etc.

Se tenderán cables de seguridad amarrados a elementos estructurales sólidos en los que enganchar el mosquetón del cinturón de seguridad de los operarios encargados de realizar trabajos en altura.

La distribución de máquinas, equipos y materiales en los locales de trabajo será la adecuada, delimitando las zonas de operación y paso, los espacios destinados a puestos de trabajo, las separaciones entre máquinas y equipos, etc.

El área de trabajo estará al alcance normal de la mano, sin necesidad de ejecutar movimientos forzados.

Se vigilarán los esfuerzos de torsión o de flexión del tronco, sobre todo si el cuerpo está en posición inestable.

Se evitarán las distancias demasiado grandes de elevación, descenso o transporte, así como un ritmo demasiado alto de trabajo.

Se tratará que la carga y su volumen permitan asirla con facilidad.

Se debe seleccionar la herramienta correcta para el trabajo a realizar, manteniéndola en buen estado y uso correcto de ésta. Después de realizar las tareas, se guardarán en lugar seguro.

La iluminación para desarrollar los oficios convenientemente oscilará en torno a los 100 lux.

Es conveniente que los vestidos estén configurados en varias capas al comprender entre ellas cantidades de aire que mejoran el aislamiento al frío. Empleo de guantes, botas y orejeras. Se resguardará al trabajador de vientos mediante apantallamientos y se evitará que la ropa de trabajo se empape de líquidos evaporables.

Si el trabajador sufriese estrés térmico se deben modificar las condiciones de trabajo, con el fin de disminuir su esfuerzo físico, mejorar la circulación de aire, apantallar el calor por radiación, dotar al trabajador de vestimenta adecuada (sombrero, gafas de sol, cremas y lociones solares), vigilar que la ingesta de agua tenga cantidades moderadas de sal y establecer descansos de recuperación si las soluciones anteriores no son suficientes.

El aporte alimentario calórico debe ser suficiente para compensar el gasto derivado de la actividad y de las contracciones musculares.



Para evitar el contacto eléctrico directo se utilizará el sistema de separación por distancia o alejamiento de las partes activas hasta una zona no accesible por el trabajador, interposición de obstáculos y/o barreras (armarios para cuadros eléctricos, tapas para interruptores, etc.) y recubrimiento o aislamiento de las partes activas.

Para evitar el contacto eléctrico indirecto se utilizará el sistema de puesta a tierra de las masas (conductores de protección, líneas de enlace con tierra y electrodos artificiales) y dispositivos de corte por intensidad de defecto (interruptores diferenciales de sensibilidad adecuada a las condiciones de humedad y resistencia de tierra de la instalación provisional).

Las vías y salidas de emergencia deberán permanecer expeditas y desembocar lo más directamente posible en una zona de seguridad.

El número, la distribución y las dimensiones de las vías y salidas de emergencia dependerán del uso, de los equipos y de las dimensiones de la obra y de los locales, así como el número máximo de personas que puedan estar presentes en ellos.

En caso de avería del sistema de alumbrado, las vías y salidas de emergencia que requieran iluminación deberán estar equipadas con iluminación de seguridad de suficiente intensidad.

Será responsabilidad del empresario garantizar que los primeros auxilios puedan prestarse en todo momento por personal con la suficiente formación para ello.

### **6.3. MEDIDAS PREVENTIVAS DE CARÁCTER PARTICULAR PARA CADA OFICIO.-**

#### **INSTALACION ELECTRICA PROVISIONAL DE OBRA .-**

#### **RIESGOS DETECTABLES MAS COMUNES .-**

- Heridas punzantes en manos.
- Caídas al mismo nivel.
- Electrocuación; contactos eléctricos directos e indirectos derivados esencialmente de:
- Trabajos con Tensión.
- Intentar trabajar sin Tensión pero sin cerciorarse de que está efectivamente interrumpida o que no puede conectarse inopinadamente.
- Mal funcionamiento de los mecanismos y sistemas de protección.
- Usar equipos inadecuados o deteriorados.
- Mal comportamiento o incorrecta instalación del sistema de protección contra contactos eléctricos indirectos en general, y de la toma de tierra en particular.

#### **6.3.1 .- NORMAS O MEDIDAS PREVENTIVAS TIPO .-**

##### **A) Sistema de protección contra contactos indirectos .-**



Para la prevención de posibles contactos eléctricos indirectos, el sistema de protección elegido es el de puesta a tierra de las masas y dispositivos de corte por intensidad de defecto (interruptores diferenciales).

### **B) Normas de prevención tipo para los cables .-**

- El calibre o sección del cableado será de acuerdo a la carga eléctrica que ha de soportar en función de la maquinaria e iluminación prevista.
- Todos los conductores utilizados serán aislados de Tensión nominal de 1000 voltios como mínimo y sin defectos apreciables (rasgones, repelones y asimilables). No se admitirán tramos defectuosos en este sentido.
- La distribución desde el cuadro general de obra a los cuadros secundarios (o de planta), se efectuará mediante canalizaciones enterradas.
- En caso de efectuarse tendido de cables y mangueras, este se realizará a una altura mínima de 2,00 m. en los lugares peatonales y de 5,00 m. en los de vehículos, medidos sobre el nivel del pavimento.
- El tendido de los cables para cruzar viales de obra, como ya se ha indicado anteriormente, se efectuará enterrado. Se señalará el “paso del cable” mediante una cubrición permanente de tablonos que tendrán por objeto el proteger mediante reparto de cargas, y señalar la existencia del “paso eléctrico” a los vehículos. La profundidad de la zanja mínima, será entre 40,00 y 50,00 cms.; el cable irá además protegido en el interior de un tubo rígido, bien de fibrocemento, bien de plástico rígido.
- Caso de tener que efectuar empalmes entre mangueras se tendrá en cuenta :
  - a) Siempre estarán elevados. Se prohíbe mantenerlos en el suelo.
  - b) Los empalmes provisionales entre mangueras, se ejecutarán mediante conexiones normalizadas estancos antihumedad.
  - c) Los empalmes definitivos se ejecutarán utilizando cajas de empalmes normalizados estancos de seguridad.
- La interconexión de los cuadros secundarios, se efectuará mediante canalizaciones enterradas, o bien mediante mangueras, en cuyo caso serán colgadas a una altura sobre el pavimento en torno a los 2,00 m., para evitar accidentes por agresión a las mangueras por uso a ras del suelo.
- El trazado de las mangueras de suministro eléctrico no coincidirá con el de suministro provisional de agua a las plantas.





- Las mangueras de “alargadera”.
  - a) Si son para cortos periodos de tiempo, podrán llevarse tendidas por el suelo, pero arrimadas a los parámetros verticales.
  - b) Se empalmarán mediante conexiones normalizadas estancos antihumedad o fundas aislantes termorretractiles, con protección mínima contra chorros de agua (protección recomendable IP.447).

### **C) Normas de prevención tipo para los interruptores .-**

Se ajustarán expresamente, a los especificados en el Reglamento Electromecánico de Baja Tensión.

- Los interruptores se instalarán en el interior de cajas normalizadas, provistas de puerta de entrada con cerradura de seguridad.
- Las cajas de interruptores poseerán adherida sobre su puerta una señal normalizada de “peligro, electricidad”.

Las cajas de interruptores serán colgadas, bien de los paramentos verticales, bien de “pies derechos” estables.

### **D) Normas de prevención tipo para los cuadros eléctricos .-**

- Serán metálicos de tipo para la intemperie, con puerta y cerraja de seguridad (con llave), según norma UNE-20324.
- Pese a ser de tipo para la intemperie, se protegerán del agua de lluvia mediante viseras eficaces como protección adicional.
- Los cuadros eléctricos metálicos tendrán la carcasa conectada a tierra.
- Poseerán adherida sobre la puerta una señal normalizada de “peligro, electricidad”.
- Se colgarán pendientes de tableros de madera recibidos a los parámetros verticales o bien, a “pies derechos” firmes.

### **E) Normas de prevención tipo para las tomas de energía .-**

- Los circuitos generales estarán protegidos con interruptores automáticos o magnetotérmicos.
- Todos los circuitos eléctricos se protegerán asimismo mediante disyuntores diferenciales.
- Los disyuntores diferenciales se instalarán de acuerdo con las siguientes sensibilidades :



**VISADO**  
**20190374**  
**18/06/2019**  
**Pag.27 de 143**

- 300 mA .- (según R.E.B.T.) - Alimentación a la maquinaria.
- 30 mA .- (según R.E.B.T.) - Alimentación a la maquinaria como mejora del nivel de seguridad.
- 30 mA .- Para las instalaciones eléctricas de alumbrado no portátil.

### **G) Normas de prevención tipo para las tomas de tierra .-**

- La red general de tierra deberá ajustarse a las especificaciones detalladas en la Instrucción MIBT.039 del vigente Reglamento Electromecánico para Baja Tensión, así como todos aquellos aspectos especificados en la Instrucción MI.BT.023 mediante los cuales pueda mejorarse la instalación.
- Las partes metálicas de todo equipo eléctrico dispondrán de toma de tierra.
- El neutro de la instalación estará puesto a tierra.
- La toma de tierra en una primera fase se efectuará a través de una pica o placa a ubicar junto al cuadro general, desde el que se distribuirá a la totalidad de los receptores de la instalación. Cuando la toma general de tierra definitiva se haya realizado, será esta la que se utilice para la protección de la instalación eléctrica provisional de obra.
- La conductividad del terreno se aumentará vertiendo en el lugar de hincado de la pica (placa o conductor) agua de forma periódica.

## **6.4 .- FASES DE LA EJECUCION DE LA OBRA .-**

### **6.4.1 .- CIMENTACION .-**

- Esta fase trata de la cimentación mediante zapatas aisladas armadas, arriostradas según proyecto con profundidades variables y nunca menor de 80 cm. por debajo de la cota natural del terreno.
- El hormigón utilizado en obra para la cimentación será suministrado desde una Planta de Hormigón y distribuido en la hormigonera.

#### **6.4.1.1 .- RIESGOS DETECTADOS MAS COMUNES .-**

- Desplome de tierras.
- Deslizamiento de la coronación de los pozos de cimentación.
- Caída de personas desde el borde de los pozos.
- Dermatitis por contacto con el hormigón.
- Lesiones por heridas punzantes en manos y pies.
- Electrocutión.



#### 6.4.1.2.- NORMAS Y MEDIDAS PREVENTIVAS TIPO .-

- No se acopiarán materiales ni se permitirá el paso de vehículos al borde de los pozos de cimentación.
- Se procurará introducir la ferralla totalmente elaborada en el interior de los pozos para no realizar las operaciones de atado en su interior.
- Los vibradores eléctricos estarán conectados a tierra.
- Para las operaciones de hormigonado y vibrado desde posiciones sobre la cimentación se establecerán plataformas de trabajo móviles, formadas por un mínimo de tres tablones que se dispondrán perpendicularmente al eje de la zanja o zapata.

#### 6.4.1.3.- PRENDAS DE PROTECCION PERSONAL RECOMENDABLES PARA EL TEMA DE TRABAJOS DE MANIPULACION DE HORMIGONES EN CIMENTACION .-

- Casco de polietileno (preferiblemente con barbuquejo).
- Guantes de cuero y de goma.
- Botas de seguridad.
- Botas de goma o P.V.C. de seguridad.
- Gafas de seguridad.
- Ropa de trabajo.
- Trajes impermeables para tiempo lluvioso.

#### 6.4.2 .- ESTRUCTURAS .-

La estructura estará formada por jácenas y pilares de hormigón armado y forjado a base de placas prefabricadas con suela de hormigón y aligerada con poliestireno expandido, capa de compresión y armadura de reparto.

El hormigón a emplear en toda la estructura será de HA/25/P/40/I de resistencia característica y en la ejecución de la misma se seguirán las instrucciones de la EHE.

Asimismo en la Zona de la Sala de Despiece de nueva creación la estructura de cubierta se realizará a base de pórticos y correas metálicas



#### 6.4.2.1 .- ENCOFRADOS .-

Los encofrados de los muros de contención serán de madera.

Para el transporte de material de encofrado en obra se utilizarán vehículos.

##### **A) Riesgos más frecuentes.**

- Desprendimientos por mal apilado de la madera.
- Golpes en las manos durante la clavazón.
- Vuelcos de los paquetes de madera (tablones, tableros, puntales, correas, soportes, etc.), durante las maniobras de izado a las plantas.
- Caída de madera al vacío durante las operaciones de desencofrado.
- Caída de personas por el borde o huecos del forjado.
- Caída de personas al mismo nivel.
- Cortes al utilizar las sierras de mano.
- Cortes al utilizar la sierra circular de mesa.
- Pisadas sobre objetos punzantes.
- Electrocutión por anulación de tomas de tierra de maquinaria eléctrica.
- Sobreesfuerzos por posturas inadecuadas.
- Golpes en general por objetos.
- Dermatitis por contactos con el cemento.
- Los derivados de trabajos sobre superficies mojadas.

##### **B) Medidas preventivas.**

- Queda prohibido encofrar sin antes haber cubierto el riesgo de caída desde altura mediante la instalación o rectificación de las redes o instalación de barandillas.
- El izado de los tableros se efectuará mediante bateas emplintadas en cuyo interior se dispondrán los tableros ordenados y sujetos mediante flejes o cuerdas.



- Se prohíbe la permanencia de operarios en las zonas de batido de cargas durante las operaciones de izado de tablonos, sopandas, puntales y ferralla; igualmente, se procederá durante la elevación de viguetas, nervios, armaduras, pilares, bovedillas, etc.
- El izado de las correas se ejecutará suspendiendo la carga de dos puntos tales, que la carga permanezca estable.
- El izado de los pilares, se ejecutará suspendiendo la carga para que permanezca estable.
- Se advertirá del riesgo de caída a distinto nivel al personal que deba caminar sobre el entablado.
- El ascenso y descenso del personal a la estructura se efectuará a través de escaleras de mano reglamentarias.
- Se esmerará el orden y la limpieza durante la ejecución de los trabajos.
- Los clavos o puntas existentes en la madera usada, se extraerán.
- Los clavos sueltos o arrancados se eliminarán mediante un barrido y apilado en lugar conocido para su posterior retirada.
- Una vez concluido un determinado tajo, se limpiará eliminando todo el material sobrante, que se apilará, en un lugar conocido para su posterior retirada.

### **C) Prendas de protección personal recomendables.**

- Casco de polietileno (preferiblemente con barbuquejo).
- Botas de seguridad.
- Cinturones de seguridad (Clase C).
- Guantes de cuero.
- Gafas de seguridad antiproyecciones.
- Ropa de trabajo.
- Botas de goma o P.V.C. de seguridad.
- Trajes para tiempo lluvioso.

#### **6.4.2.2 .- TRABAJOS CON FERRALLA. MANIPULACION Y PUESTA EN OBRA**

### **A) Riesgos detectables más comunes.**



- Cortes y heridas en manos y pies por manejo de redondos de acero.
- Aplastamientos durante las operaciones de cargas y descarga de paquetes de ferralla.
- Tropezos y torceduras al caminar sobre las armaduras.
- Los derivados de las eventuales roturas de redondos de acero durante el estirado o doblado.
- Sobreesfuerzos.
- Caídas al mismo nivel (entre plantas, escaleras, etc.).
- Caídas a distinto nivel.
- Golpes por caída o giro descontrolado de la carga suspendida.
- Otros.

#### **B) Normas o medidas preventivas tipo.**

- Se habilitará en obra un espacio dedicado al acopio clasificado de los redondos de ferralla próximo al lugar de montaje de armaduras, tal como se describe en los planos.
- Los paquetes de redondos se almacenarán en posición horizontal sobre durmientes de madera.
- El transporte aéreo de paquetes de armaduras mediante grúa se ejecutará suspendiendo la carga de dos puntos separados mediante eslingas.
- La ferralla montada (pilares, parrillas, etc.) se almacenará en los lugares designados a tal efecto separado del lugar de montaje, señalados en los planos.
- Los desperdicios o recortes de hierro y acero, se recogerán acopiándose en el lugar determinado en los planos para su posterior carga y transporte al vertedero.
- Se efectuará un barrido periódico de puntas, alambres y recortes de ferralla en torno al banco (o bancos, borriquetas, etc.) de trabajo.
- Queda prohibido el transporte aéreo de armaduras de pilares en posición vertical. Se transportaran suspendidos de dos puntos mediante eslingas hasta llegar próximos al lugar de ubicación, depositándose en el suelo. Sólo se permitirá el transporte vertical para la ubicación exacta "in situ".
- Se prohíbe el montaje de zunchos perimetrales sin antes estar correctamente instaladas las redes o barandillas de protección.





- Se evitará en lo posible caminar por los fondillos de los encofrados de jácenas, (o vigas).
- Se instalarán "camino de tres tablonos de anchura" (60 cm. como mínimo) que permitan la circulación sobre forjados en fase de armado de negativos (o tendido de mallazos de reparto).
- Las maniobras de ubicación "in situ" de ferralla montada se guiarán mediante un equipo de tres hombres; dos, guiarán mediante sogas en dos direcciones la pieza a situar, siguiendo las instrucciones del tercero que procederá manualmente a efectuar las correcciones de aplomado.

**C) Prendas de protección personal recomendadas.**

- Casco de polietileno (preferiblemente con barbuquejo).
- Guantes de cuero.
- Botas de seguridad.
- Botas de goma o de P.V.C. de seguridad.
- Ropa de trabajo.
- Cinturón porta-herramientas.
- Cinturón de seguridad (Clase A ó C).
- Trajes para tiempo lluvioso.

**6.4.3- TRABAJOS DE MANIPULACIÓN DEL HORMIGÓN .-**

**A) Riesgos detectables más comunes.-**

- Caída de personas al mismo nivel.
- Caída de personas y/u objetos a distinto nivel.
- Caída de personas y/u objetos al vacío.
- Contactos con el Hormigón (dermatitis por cementos).
- Atrapamientos.
- Otros.



## **B) Normas o medidas preventivas tipo de aplicación durante el vertido del hormigón .-**

### a) Vertido mediante cubo o cangilón.

- La apertura del cubo para vertido se ejecutará exclusivamente accionando la palanca para ello, con las manos protegidas con guantes impermeables.
- Se procurará no golpear con cubo los encofrados ni las entibaciones.
- Del cubo (o cubilete) penderán cabos de guía para ayuda a su correcta posición de vertido. Se prohíbe guiarlo o recibirlo directamente, en prevención de caídas por movimiento pendular del cubo.
- Antes del inicio del hormigonado, se revisará la correcta disposición y estado de las redes de protección de los trabajos de estructura.
- El hormigonado y vibrado del hormigón de pilares, se realizará desde “castilletes de hormigonado”.
- Se establecerán caminos de circulación sobre las superficies a hormigonar formados por líneas de 3 tablones de anchura total mínima de 60,00 cm.
- Se prohíbe transitar pisando directamente sobre las bovedillas (cerámicas o de hormigón), en prevención de caídas de distinto nivel.

## **C) Prendas de protección personal recomendables para el tema de trabajos de manipulación de hormigones en cimentación .-**

- Casco de polietileno (preferiblemente con barbuquejo).
- Guantes impermeabilizados y de cuero.
- Botas de seguridad.
- Botas de goma o P.V.C. de seguridad.
- Gafas de seguridad antiproyecciones.
- Ropa de trabajo.
- Trajes impermeables para tiempo lluvioso.

### 6.4.4 .- CUBIERTAS .-

La cubierta se realizará con panel de 40 mm. de espesor tipo Sandwich, constituido por doble chapa galvanizada, relleno entre ambas a base de poliuretano, la chapa exterior estará prelacada.



#### 6.4.4.1.- CUBIERTAS INCLINADAS DE PANEL .-

##### **A) Riesgos destacables más comunes.**

- Caída de personas a distinto nivel.
- Caída de personas al mismo nivel.
- Caída de objetos a niveles inferiores.
- Sobreesfuerzos.
- Quemaduras (sellados, e impermeabilizaciones en caliente).
- Golpes o cortes por manejo de herramientas manuales.

##### **B) Normas o medidas preventivas tipo de aplicación a la construcción de cubiertas en general.**

- El personal encargado de la construcción de la cubierta será conocedor del sistema constructivo más correcto a poner en práctica, en prevención de los riesgos por impericia.
- El riesgo de caída al vacío, se controlará instalando redes de horca entorno al edificio. No se permiten caídas sobre red superior a los 6 m. de altura.
- Se tenderá, unido a dos "puntos fuertes" instalados en las limatesas, un cable de acero de seguridad en el que anclar el fiador del cinturón de seguridad, durante la ejecución de las labores sobre los faldones de la cubierta.
- El riesgo de caída de altura se controlará manteniendo los andamios metálicos apoyados de construcción del cerramiento. En la coronación de los mismos, bajo cota de alero, (o canalón), y sin dejar separación con la fachada, se dispondrá una plataforma sólida (tablones de madera trabados o de las piezas especiales metálicas para forma plataformas de trabajo en andamios tubulares existentes en el mercado), recercado de una barandilla sólida cuajada, (tablestacado, tableros de T.P. reforzados), que sobrepasen en 1 m. la cota de límite del alero.
- El riesgo de caída de altura se controlará construyendo la plataforma descrita en la medida preventiva anterior sobre tablones volados contrapesados y alojados en mechinales de la fachada, no dejará huecos libres entre la fachada y la plataforma de trabajo.
- El acceso a los planos inclinados se ejecutará mediante escaleras de mano que sobrepasen en 1 m. la altura a salvar.
- La comunicación y circulaciones necesarias sobre la cubierta inclinada se resolverá mediante pasarelas emplintadas inferiormente de tal forma que absorbiendo la pendiente queden horizontales.



- Los Paneles se izarán mediante plataformas emplintadas mediante el gancho de la grúa, sin romper los flejes, (o paquetes de plástico) en los que son suministradas por el fabricante.
- Las bateas, (o plataformas de izado), serán gobernadas para su recepción mediante cabos, nunca directamente con las manos, en prevención de golpes y de atrapamientos.
- Se suspenderán los trabajos sobre los faldones con vientos superiores a los 60 Km/h., en prevención del riesgo de caída de personas u objetos.
- Los faldones se mantendrán libres de objetos que puedan dificultar los trabajos o los desplazamientos seguros.

### **C) Prendas de protección personal recomendables.**

- Casco de polietileno (preferiblemente con barbuquejo).
- Botas de seguridad.
- Botas de goma.
- Guantes de cuero impermeabilizados.
- Guantes de goma o P.V.C.
- Cinturón de seguridad.
- Ropa de trabajo.
- Trajes para tiempo lluvioso.
- Además para la manipulación de betunes y asfaltos en caliente se utilizarán:
  - Botas de cuero.
  - Polainas de cuero.
  - Mandiles de cuero.
  - Guantes de cuero impermeabilizados.

#### **6.4.5 .- TABIQUERIA .-**

Los cerramientos se realizarán mediante paneles frigoríficos tipo PIR y mediante paneles prefabricados de hormigón.



**A) Riesgos detectables más comunes.**

- Caídas de personas al mismo nivel.
- Caída de personas a distinto nivel.
- Caída de objetos sobre las personas.
- Golpes contra objetos.
- Cortes por el manejo de objetos y herramientas manuales.
- Partículas en los ojos.
- Cortes por utilización de máquinas-herramienta.
- Sobreesfuerzos.
- Electrocutación.
- Atrapamientos por los medios de elevación y transporte.
- Los derivados del uso de medios auxiliares (borriquetas, escaleras, andamios, etc.).
- Otros.

**B) Normas o medidas preventivas tipo.**

- Los huecos existentes en el suelo permanecerán protegidos para la prevención de caídas.
- Los huecos de una vertical, (bajante por ejemplo), serán destapados para el aplomado correspondiente, concluido el cual, se comenzará el cerramiento definitivo del hueco, en prevención de los riesgos por ausencia generalizada o parcial de protecciones en el suelo.
- Los huecos permanecerán constantemente protegidos con las protecciones instaladas en la fase de estructura, reponiéndose las protecciones deterioradas.
- Las rampas de las escaleras estarán protegidas en su entorno por una barandilla sólida de 90 cm. de altura formada por pasamanos, listón intermedio y rodapié de 15 cm.
- Todas las zonas en las que haya que trabajar estarán suficientemente iluminadas.



- Las zonas de trabajo serán limpiadas de escombros (cascotes de ladrillo) periódicamente, para evitar las acumulaciones innecesarias.
- Se prohíbe balancear las cargas suspendidas para su instalación, en prevención del riesgo de caída al vacío.
- Las barandillas de cierre perimetral de cada planta se desmontarán únicamente en el tramo necesario para introducir la carga de ladrillo en un determinado lugar reponiéndose durante el tiempo muerto entre recepciones de carga.
- Los escombros y cascotes se evacuarán diariamente mediante trompas de vertido montadas al efecto, para evitar el riesgo de pisadas sobre materiales, ubicándose aquellas según plano.
- Se prohíbe lanzar cascotes directamente por las aberturas de fachadas, o huecos interiores.
- Se prohíbe trabajar junto a los parámetros recién levantados antes de transcurridas 48 horas. Si existe un régimen de vientos fuertes incidiendo sobre ellos, pueden derrumbarse sobre el personal.
- Se prohíbe el uso de borriquetas en balcones, terrazas y bordes de forjados si antes no se ha procedido a instalar una protección sólida contra posibles caídas al vacío formada por pies derechos y travesaños sólidos horizontales, según el detalle de los planos.

### **C) Prendas de protección personal recomendables.**

- Casco de polietileno (preferiblemente con barbuquejo).
- Guantes de P.V.C. o de goma.
- Guantes de cuero.
- Botas de seguridad.
- Cinturón de seguridad, Clases A y C.
- Botas de goma con puntera reforzada.
- Ropa de trabajo.
- Trajes para tiempo lluvioso.

## **6.5 .- ACABADOS .-**

Se incluyen en este capítulo los siguientes acabados: Solados, carpintería metálica, Instalación Eléctrica e Instalación de Fontanería.



El revestimiento de suelos se realizará mediante solera de hormigón de resistencia característica de HM-25/P/40/l.

La carpintería exterior e interior será de aluminio lacado.

#### 6.5.1 .- SOLADOS .-

##### **A) Riesgos detectables más comunes.**

- Golpes por manejo de objetos o herramientas manuales.
- Cortes por manejo de objetos con aristas cortantes o herramientas manuales.
- Caídas a distinto nivel.
- Caídas al mismo nivel.
- Cortes en los pies por pisadas sobre cascotes y materiales con aristas cortantes.
- Cuerpos extraños en los ojos.
- Dermatitis por contacto con el cemento.
- Sobreesfuerzos.
- Otros.

##### **B) Normas o medidas preventivas tipo.**

- Los tajos se limpiarán de "recortes" y "desperdicios de pasta".
- Los andamios sobre borriquetas a utilizar, tendrán siempre plataformas de trabajo de anchura no inferior a los 60 cm. (3 tablones trabados entre sí) y barandilla de protección de 90 cm.
- Se prohíbe utilizar a modo de borriquetas para formar andamios, bidones, cajas de materiales, bañeras, etc.
- Las zonas de trabajo tendrán una iluminación mínima de 100 lux a una altura sobre el suelo en torno a los 2 m.
- La iluminación mediante portátiles se harán con "portalámparas estancos con mango aislante" y rejilla de protección de la bombilla y alimentados a 24 V.
- Se prohíbe el conexionado de cables eléctricos a los cuadros de alimentación sin la utilización de las clavijas macho-hembra, en prevención del riesgo eléctrico.
- Las cajas de plaqueta en acopio, nunca se dispondrán de forma que obstaculicen los lugares de paso, para evitar accidentes por tropiezo.





**C) Prendas de protección personal recomendables.**

- Casco de polietileno (obligatorio para los desplazamientos por la obra y en aquellos lugares donde exista riesgo de caídas de objetos).
- Guantes de P.V.C. o goma.
- Guantes de cuero.
- Botas de seguridad.
- Botas de goma con puntera reforzada.
- Gafas antipolvo, (tajo de corte).
- Mascarillas antipolvo con filtro mecánico recambiable específico para el material a cortar, (tajo de corte).
- Ropa de trabajo.

**6.5.2 .- CARPINTERÍA METÁLICA .-**

**A) Riesgos detectables más comunes .-**

- Caída al mismo nivel.
- Caída a distinto nivel.
- Cortes por manejo de máquinas herramientas manuales.
- Golpes por objetos o herramientas.
- Atrapamiento de dedos entre objetos.
- Pisadas sobre objetos punzantes.
- Contactos con la energía eléctrica.
- Caída de elementos de carpintería sobre las personas.
- Sobreesfuerzos.
- Otros.



**B) Normas o medidas preventivas tipo .-**

- Antes de la utilización de cualquier máquina-herramienta, se comprobará que se encuentra en óptimas condiciones y con todos los mecanismos y protectores de seguridad, instalados en buen estado, para evitar accidentes.
- Los cercos serán recibidos por un mínimo de una cuadrilla, en evitación de golpes, caídas y vuelcos.
- Los listones horizontales inferiores, contra deformaciones, se instalarán a una altura en torno a los 60,00 cm. Se ejecutarán en madera blanca preferentemente, para hacerlos más visibles y evitar los accidentes por tropiezos.
- El “cuelgue” de hojas de puertas, (o de ventanas), se efectuará por un mínimo de dos operarios, para evitar accidentes por desequilibrio, vuelco, golpes y caídas.
- Las zonas de trabajo tendrán una iluminación mínima de 100 lux a una altura entorno a los 2,00 m.
- Se prohíbe el conexionado de cables eléctricos a los cuadros de alimentación sin la utilización de las clavijas macho-hembra.
- Las escaleras a utilizar serán de tipo de tijera, dotadas de zapatas antideslizantes y de cadenilla limitadora de apertura.
- Las operaciones de lijado mediante lijadora eléctrica manual, se ejecutarán siempre bajo ventilación por “corriente de aire”, para evitar los accidentes por trabajar en el interior de atmósferas nocivas.

**C) Prendas de protección personal recomendables .-**

- Casco de polietileno (obligatorio para desplazamientos por la obra y en aquellos lugares donde exista riesgo de caída de objetos).
- Guantes de P.V.C. o de goma.
- Guantes de cuero.
- Gafas antiproyecciones.
- Mascarilla de seguridad con filtro específico recambiable para polvo de madera, (de disolventes o de colas).
- Botas de seguridad.
- Ropa de trabajo.



### 6.4.3 .- INSTALACIONES .-

En las instalaciones se contemplan los trabajos de Instalación electricidad y fontanería.

Para los trabajos de esta fase que sean de rápida ejecución, usaremos escaleras de tijera, mientras que en aquellos que exijan dilatar sus operaciones emplearemos andamios de borriquetas o tubulares adecuados.

#### 6.4.3.1 .- Montaje de la instalación eléctrica .-

##### **A) Riesgos detectables durante la instalación .-**

- Cortes por manejo de herramientas manuales.
- Cortes por manejo de las guías y conductores.
- Golpes por herramientas manuales.
- Otros.

##### **A.1 .- Riesgos detectables durante las pruebas de conexionado y puesta en servicio de la instalación más comunes .-**

- Electrocutión o quemaduras por la mala protección de cuadros eléctricos.
- Electrocutión o quemaduras por maniobras incorrectas en las líneas.
- Electrocutión o quemaduras por uso de herramientas sin aislamiento.
- Electrocutión o quemaduras por puenteo de los mecanismos de protección (disyuntores diferenciales, etc.).
- Electrocutión o quemaduras por conexionados directos sin clavijas macho-hembra.
- Otros.

##### **B) Normas o medidas preventivas tipo .-**

- En la fase de obra de apertura y cierre de rozas se esmerará el orden y la limpieza de la obra, para evitar los riesgos de pisadas o tropezones.
- La iluminación en los tajos no será inferior a los 100 lux, medidos a 2,00 mts. del suelo.
- Se prohíbe en general en esta obra, la utilización de escaleras de mano o de andamios sobre borriquetas, en lugares con riesgo de caída desde altura durante los trabajos de electricidad, si antes no se han instalado las protecciones de seguridad adecuadas.

- Las herramientas a utilizar por los electricistas instaladores, estarán protegidas con material aislante normalizado contra los contactos con la energía eléctrica.
- Las pruebas de funcionamiento de la instalación eléctrica serán anunciadas a todo el personal de la obra antes de ser iniciadas, para evitar accidentes.
- Antes de hacer entrar en carga a la instalación eléctrica se hará una revisión en profundidad de las conexiones de mecanismos, protecciones y empalmes de los cuadros generales eléctricos directos o indirectos, de acuerdo con el Reglamento Electrotécnico de Baja Tensión.
- Antes de hacer entrar en servicio las celdas de transformación se procederá a comprobar la existencia real en la sala, de la banqueta de maniobras, partidas de maniobra, extintores de polvo químico seco y botiquín, y que los operarios se encuentran vestidos con las prendas de protección personal. Una vez comprobados estos puntos, se procederá a dar la orden de entrada en servicio.

### **C) Prendas de protección personal recomendables .-**

- Casco de polietileno, para utilizar durante los desplazamientos por la obra y en lugares con riesgo de caída de objetos o de golpes.
- Botas aislantes de electricidad (conexiones).
- Botas de seguridad.
- Guantes aislantes.
- Ropa de trabajo.
- Cinturón de seguridad.
- Banqueta de maniobra.
- Alfombra aislante.
- Comprobadores de tensión.
- Herramientas aislantes.

### **6.4.3.2 .- INSTALACIONES DE FONTANERIA Y DE APARATOS SANITARIOS .-**

#### **A) Riesgos detectables más comunes.**

- Caídas al mismo nivel.
- Caídas a distinto nivel.
- Cortes en las manos por objetos y herramientas.



- Atrapamientos entre piezas pesadas.
- Los inherentes al uso de la soldadura autógena.
- Pisadas sobre objetos punzantes o materiales.
- Quemaduras.
- Sobreesfuerzos.
- Otros.

### **B) Normas o medidas preventivas tipo.**

- Se mantendrán limpios de cascotes y recortes los lugares de trabajo. Se limpiarán conforme se avance, apilando el escombro para su vertido por las trompas, para evitar el riesgo de pisadas sobre objetos.
- La iluminación de los tajos de fontanería será de un mínimo de 100 lux medidos a una altura sobre el nivel del pavimento, en torno a los 2 m.
- La iluminación eléctrica mediante portátiles se efectuará mediante "mecanismos estancos de seguridad" con mango aislante y rejilla de protección de la bombilla.
- Se prohíbe el uso de mecheros y sopletes junto a materiales inflamables.
- Se prohíbe abandonar los mecheros y sopletes encendidos.
- Se controlará la dirección de la llama durante las operaciones de soldadura en evitación de incendios.

### **C) Prendas de protección personal recomendables.**

- Casco de polietileno para los desplazamientos por la obra.
- Guantes de cuero.
- Botas de seguridad.
- Ropa de trabajo.

## **7.- MEDIOS AUXILIARES .-**

### **7.1 .- ANDAMIOS. NORMAS EN GENERAL .-**

#### **A) Riesgos detectables más comunes.**

- Caídas a distinto nivel (al entrar o salir).



- Caídas al mismo nivel.
- Desplome del andamio.
- Desplome o caída de objetos (tablones, herramienta, materiales).
- Golpes por objetos o herramientas.
- Atrapamientos.
- Otros.

### **B) Normas o medidas preventivas tipo.**

- Los andamios siempre se arriostrarán para evitar los movimientos indeseables que pueden hacer perder el equilibrio a los trabajadores.
- Antes de subirse a una plataforma andamiada deberá revisarse toda su estructura para evitar las situaciones inestables.
- Los tramos verticales (módulos o pies derechos) de los andamios, se apoyarán sobre tablones de reparto de cargas.
- Los pies derechos de los andamios en las zonas de terreno inclinado, se suplementarán mediante tacos o porciones de tablón, trabadas entre sí y recibidas al durmiente de reparto.
- Las plataformas de trabajo tendrán un mínimo de 60 cm. de anchura y estarán firmemente ancladas a los apoyos de tal forma que se eviten los movimientos por deslizamiento o vuelco.
- Las plataformas de trabajo, independientemente de la altura, poseerán barandillas perimetrales completas de 90 cm. de altura, formadas por pasamanos, barra o listón intermedio y rodapiés.
- Las plataformas de trabajo permitirán la circulación e intercomunicación necesaria para la realización de los trabajos.
- Los tablones que formen las plataformas de trabajo estarán sin defectos visibles, con buen aspecto y sin nudos que mermen su resistencia. Estarán limpios, de tal forma, que puedan apreciarse los defectos por uso y su canto será de 7 cm. como mínimo.
- Se prohíbe abandonar en las plataformas sobre los andamios, materiales o herramientas. Pueden caer sobre las personas o hacerles tropezar y caer al caminar sobre ellas.
- Se prohíbe arrojar escombros directamente desde los andamios. El escombro se recogerá y se descargará de planta en planta, o bien se verterá a través de trompas.



- Se prohíbe fabricar morteros (o asimilables) directamente sobre las plataformas de los andamios.
- La distancia de separación de un andamio y el paramento vertical de trabajo no será superior a 30 cm. en prevención de caídas.
- Se prohíbe expresamente correr por las plataformas sobre andamios, para evitar los accidentes por caída.
- Se prohíbe "saltar" de la plataforma andamiada al interior del edificio; el paso se realizará mediante una pasarela instalada para tal efecto.
- Los andamios se inspeccionarán diariamente por el Capataz, Encargado o Servicio de Prevención, antes del inicio de los trabajos, para prevenir fallos o faltas de medidas de seguridad.
- Los elementos que denoten algún fallo técnico o mal comportamiento se desmontarán de inmediato para su reparación (o sustitución).
- Los reconocimientos médicos previos para la admisión del personal que deba trabajar sobre los andamios de esta obra, intentarán detectar aquellos trastornos orgánicos (vértigo, epilepsia, trastornos, cardiacos, etc.), que puedan padecer y provocar accidentes al operario. Los resultados de los reconocimientos se presentarán al Coordinador de Seguridad y Salud en ejecución de obra.

### **C) Prendas de protección personal recomendables.**

- Casco de polietileno (preferiblemente con barbuquejo)
- Botas de seguridad (según casos).
- Calzado antideslizante (según caso).
- Cinturón de seguridad clases A y C.
- Ropa de trabajo.
- Trajes para ambientes lluviosos.

## **7.2 .- ANDAMIOS SOBRE BORRIQUETAS .-**

Están formados por un tablero horizontal de 60 cm. de anchura mínima, colocados sobre dos apoyos en forma de "V" invertida.

### **A) Riesgos detectables más comunes.**

- Caídas a distinto nivel.





- Caídas al mismo nivel.
- Golpes o aprisionamientos durante las operaciones de montaje y desmontaje.
- Los derivados del uso de tablones y madera de pequeña sección o en mal estado (roturas, fallos, cimbreos).

### **B) Normas o medidas preventivas tipo.**

- Las borriquetas siempre se montarán perfectamente niveladas, para evitar los riesgos por trabajar sobre superficies inclinadas.
- Las borriquetas de madera, estarán sanas, perfectamente encoladas y sin oscilaciones, deformaciones y roturas, para eliminar los riesgos por fallo, rotura espontánea y cimbreo.
- Las plataformas de trabajo se anclarán perfectamente a las borriquetas, en evitación de balanceos y otros movimientos indeseables.
- Las plataformas de trabajo no sobresaldrán por los laterales de las borriquetas más de 40 cm. para evitar el riesgo de vuelcos por basculamiento.
- Las borriquetas no estarán separadas "a ejes" entre sí más de 2,5 m. para evitar las grandes flechas, indeseables para las plataformas de trabajo, ya que aumentan los riesgos al cimbrar.
- Los andamios se formarán sobre un mínimo de dos borriquetas. Se prohíbe expresamente, la sustitución de éstas, (o alguna de ellas), por "bidones", "pilas de materiales" y asimilables, para evitar situaciones inestables.
- Sobre los andamios sobre borriquetas, sólo se mantendrá el material estrictamente necesario y repartido uniformemente por la plataforma de trabajo para evitar las sobrecargas que mermen la resistencia de los tablones.
- Las borriquetas metálicas de sistema de apertura de cierre o tijera, estarán dotadas de cadenas limitadoras de la apertura máxima, tales, que garanticen su perfecta estabilidad.
- Las plataformas de trabajo sobre borriquetas, tendrán una anchura mínima de 60 cm. (3 tablones trabados entre sí), y el grosor será como mínimo de 7 cm.
- Los andamios sobre borriquetas, independientemente de la altura a que se encuentre la plataforma, estarán recercados de barandillas sólidas de 90 cm. de altura, formadas por pasamanos, listón intermedio y rodapié.
- Las borriquetas metálicas para sustentar plataformas de trabajo ubicadas a 2 ó más metros de altura, se arriostrarán entre sí, mediante "cruces de San Andrés", para evitar los movimientos oscilatorios, que hagan el conjunto inseguro.

- Los trabajos en andamios sobre borriquetas en los balcones, tendrán que ser protegidos del riesgo de caída desde altura.
- Se prohíbe formar andamios sobre borriquetas metálicas simples cuyas plataformas de trabajo deban ubicarse a 6 ó más metros de altura.
- Se prohíbe trabajar sobre escaleras o plataformas sustentadas en borriquetas, apoyadas a su vez sobre otro andamio de borriquetas.
- La madera a emplear será sana, sin defectos ni nudos a la vista, para evitar los riesgos por rotura de los tablones que forman una superficie de trabajo.

### **C) Prendas de protección personal recomendables.**

Serán preceptivas las prendas en función de las tareas específicas a desempeñar. No obstante durante las tareas de montaje y desmontaje se recomienda el uso de:

- Cascos.
- Guantes de cuero.
- Calzado antideslizante.
- Ropa de trabajo.
- Cinturón de seguridad clase C.

## **7.3 .- ANDAMIOS METALICOS TUBULARES .-**

Se debe considerar para decidir sobre la utilización de este medio auxiliar, que el andamio metálico tubular está comercializado con todos los sistemas de seguridad que lo hacen seguro (escaleras, barandillas, pasamanos, rodapiés, superficies de trabajo, bridas y pasadores de anclaje de los tablones, etc.).

### **A) Riesgos detectables más comunes.**

- Caídas a distinto nivel.
- Caídas al mismo nivel.
- Atrapamientos durante el montaje.
- Caída de objetos.
- Golpes por objetos.



- Sobreesfuerzos.
- Otros.

### **B) Normas o medidas preventivas tipo.**

Durante el montaje de los andamios metálicos tubulares se tendrán presentes las siguientes especificaciones preventivas :

- No se iniciará un nuevo nivel sin antes haber concluido el nivel de partida con todos los elementos de estabilidad (cruces de San Andrés, y arriostramientos).
- La seguridad alcanzada en el nivel de partida ya consolidada será tal, que ofrecerá las garantías necesarias como para poder amarrar a él el fiador del cinturón de seguridad.
- Las barras, módulos tubulares y tablonos, se izarán mediante sogas de cáñamo de Manila atadas con "nudos de marinero" (o mediante eslingas normalizadas).
- Las plataformas de trabajo se consolidarán inmediatamente tras su formación, mediante las abrazaderas de sujeción contra basculamientos o los arriostramientos correspondientes.
- Las uniones entre tubos se efectuarán mediante los "nudos" o "bases" metálicas, o bien mediante las mordazas y pasadores previstos, según los modelos comercializados.
- Las plataformas de trabajo tendrán un mínimo de 60 cm. de anchura.
- Las plataformas de trabajo se limitarán delantera, lateral y posteriormente, por un rodapié de 15 cm.
- Las plataformas de trabajo tendrán montada sobre la vertical del rodapié posterior una barandilla sólida de 90 cm. de altura, formada por pasamanos, listón intermedio y rodapié.
- Las plataformas de trabajo, se inmovilizarán mediante las abrazaderas y pasadores clavados a los tablonos.
- Los módulos de fundamento de los andamios tubulares, estarán dotados de las bases nivelables sobre tornillos sin fin (husillos de nivelación), con el fin de garantizar una mayor estabilidad del conjunto.
- Los módulos de base de los andamios tubulares, se apoyarán sobre tablonos de reparto de cargas en las zonas de apoyo directo sobre el terreno.
- Los módulos de base de diseño especial para el paso de peatones, se complementarán con entablados y viseras seguras a "nivel de techo" en prevención de golpes a terceros.



- La comunicación vertical del andamio tubular quedará resuelta mediante la utilización de escaleras prefabricadas (elemento auxiliar del propio andamio).
- Se prohíbe expresamente en esta obra el apoyo de los andamios tubulares sobre suplementos formados por bidones, pilas de materiales diversos, "torretas de maderas diversas" y asimilables.
- Las plataformas de apoyo de los tornillos sin fin (husillos de nivelación), de base de los andamios tubulares dispuestos sobre tablones de reparto, se clavarán a éstos con clavos de acero, hincados a fondo y sin doblar.
- Se prohíbe trabajar sobre plataformas dispuestas sobre la coronación de andamios tubulares, si antes no se han cercado con barandillas sólidas de 90 cm. de altura formadas por pasamanos, barra intermedia y rodapié.
- Todos los componentes de los andamios deberán mantenerse en buen estado de conservación desechándose aquellos que presenten defectos, golpes o acusada oxidación.
- Los andamios tubulares sobre módulos con escalerilla lateral, se montarán con ésta hacia la cara exterior, es decir, hacia la cara en la que no se trabaja.

Es práctica corriente el "montaje de revés" de los módulos en función de la operatividad que representa, la posibilidad de montar la plataforma de trabajo sobre determinados peldaños de la escalerilla. Evite estas prácticas por inseguras.

- Se prohíbe en esta obra el uso de andamios sobre borriquetas (pequeñas borriquetas), apoyadas sobre las plataformas de trabajo de los andamios tubulares.
- Los andamios tubulares se montarán a una distancia igual o inferior a 30 cm. del paramento vertical en el que se trabaja.
- Los andamios tubulares se arriostrarán a los paramentos verticales, anclándolos sólidamente a los "puntos fuertes de seguridad" previstos en fachadas o paramentos.
- Las cargas se izarán hasta las plataformas de trabajo mediante garruchas montadas sobre horcas tubulares sujetas mediante un mínimo de dos bridas al andamio tubular.
- Se prohíbe hacer "pastas" directamente sobre las plataformas de trabajo en prevención de superficies resbaladizas que pueden hacer caer a los trabajadores.
- Los materiales se repartirán uniformemente sobre las plataformas de trabajo en prevención de accidentes por sobrecargas innecesarias.



- Los materiales se repartirán uniformemente sobre un tablón ubicado a media altura en la parte posterior de la plataforma de trabajo, sin que su existencia merme la superficie útil de la plataforma.

### **C) Prendas de protección personal recomendables.**

- Casco de polietileno (preferible con barbuquejo).
- Ropa de trabajo.
- Calzado antideslizante.
- Cinturón de seguridad clase C.

## **7.4 .- TORRETAS O ANDAMIOS METALICOS SOBRE RUEDAS .-**

Medio auxiliar conformado como un andamio metálico tubular instalado sobre ruedas en vez de sobre husillos de nivelación y apoyo.

Este elemento suele utilizarse en trabajos que requieren el desplazamiento del andamio.

### **A) Riesgos detectables más comunes.**

- Caídas a distinto nivel.
- Los derivados de desplazamientos incontrolados del andamio.
- Aplastamientos y atrapamientos durante el montaje.
- Sobreesfuerzos.
- Otros.

### **B) Normas o medidas preventivas tipo.**

- Las plataformas de trabajo se consolidarán inmediatamente tras su formación mediante las abrazaderas de sujeción contra basculamientos.
- Las plataformas de trabajo sobre las torretas con ruedas, tendrán la anchura máxima (no inferior a 60 cm.), que permita la estructura del andamio, con el fin de hacerlas más seguras y operativas.
- Las torretas (o andamios), sobre ruedas en esta obra, cumplirán siempre con la siguiente expresión con el fin de cumplir un coeficiente de estabilidad y por consiguiente, de seguridad.  $h/l$  mayor o igual a 3  
Donde:  $h$  = a la altura de la plataforma de la torreta y  $l$  = a la anchura menor de la plataforma en planta.



- En la base, a nivel de las ruedas, se montarán dos barras en diagonal de seguridad para hacer el conjunto indeformable y más estable.
- Cada dos bases montadas en altura, se instalarán de forma alternativa -vistas en plantas-, una barra diagonal de estabilidad.
- Las plataformas de trabajo montadas sobre andamios con ruedas, se limitarán en todo su contorno con una barandilla sólida de 90 cm. de altura, formada por pasamanos, barra intermedia y rodapié.
- La torreta sobre ruedas será arriostrada mediante barras a "puntos fuertes de seguridad" en prevención de movimientos indeseables durante los trabajos, que puedan hacer caer a los trabajadores.
- Las cargas se izarán hasta la plataforma de trabajo mediante garruchas montadas sobre horcas tubulares sujetas mediante un mínimo de dos bridas el andamio o torreta sobre ruedas, en prevención de vuelcos de la carga (o del sistema).
- Se prohíbe hacer pastas directamente sobre las plataformas de trabajo en prevención de superficies resbaladizas que puedan originar caídas de los trabajadores.
- Los materiales se repartirán uniformemente sobre las plataformas de trabajo en prevención de sobrecargas que pudieran originar desequilibrios o balanceos.
- Se prohíbe en esta obra, trabajar o permanecer a menos de cuatro metros de las plataformas de los andamios sobre ruedas, en prevención de accidentes.
- Se prohíbe arrojar directamente escombros desde las plataformas de los andamios sobre ruedas. Los escombros (y asimilables) se descenderán en el interior de cubos mediante la garrucha de izado y descenso de cargas.
- Se prohíbe transportar personas o materiales sobre las torretas, (o andamios), sobre ruedas durante las maniobras de cambio de posición en prevención de caídas de los operarios.
- Se prohíbe subir a realizar trabajos en plataformas de andamios (o torretas metálicas) apoyados sobre ruedas, sin haber instalado previamente los frenos antirrodadura de las ruedas.
- Se prohíbe en este obra utilizar andamios (o torretas), sobre ruedas, apoyados directamente sobre soleras no firmes (tierras, pavimentos frescos, jardines y asimilables) en prevención de vuelcos.

### **C) Prendas de protección personal recomendables.**

- Casco de polietileno (preferible con barbuquejo).



- Ropa de trabajo.
- Calzado antideslizante.
- Cinturón de seguridad.

Para el montaje se utilizarán además :

- Guantes de cuero.
- Botas de seguridad.
- Cinturón de seguridad clase C.

## 7.5 .- TORRETA O CASTILLETE DE HORMIGONADO .-

Entiéndase como tal una pequeña plataforma auxiliar que suele utilizarse como ayuda para guiar el cubo o cangilón de la grúa durante las operaciones de hormigonado de pilares o de elementos de cierta singularidad.

Tenga presente que es costumbre que los carpinteros encofradores se "fabriquen" una plataforma de madera que, además de no cumplir con lo legislado, se trata generalmente de un artilugio sin niveles de seguridad aceptables.

### A) Riesgos detectables más comunes.

- Caídas de personas a distinto nivel.
- Golpes por el cangilón de la grúa.
- Sobreesfuerzos por transporte y nueva ubicación.
- Otros.

### B) Normas o medidas preventivas tipo.

- Las plataformas presentarán unas dimensiones mínimas de 1'10 por 1'10 m. (lo mínimo necesario para la estancia de dos hombres).
- La plataforma dispondrá de una barandilla de 90 cm. de altura formada por barra pasamanos, barra intermedia y un rodapié de tabla de 15 cm. de altura.
- El ascenso y descenso de la plataforma se realizará a través de una escalera.
- El acceso a la plataforma se cerrará mediante una cadena o barra siempre que permanezcan personas sobre ella.





- Se prohíbe el transporte de personas o de objetos sobre las plataformas de los "castilletes de hormigonado" durante sus cambios de posición, en prevención del riesgo de caída.
- Los "castilletes de hormigonado" se ubicarán para proceder al llenado de los pilares en esquina, con la cara de trabajo situada perpendicularmente a la diagonal interna del pilar, con el fin de lograr la posición más favorable y más segura.

### **C) Prendas de protección personal recomendables.**

- Casco de polietileno (preferible con barbuquejo).
- Calzado antideslizante.
- Guantes de cuero.
- Ropa de trabajo.

## **7.6 .- ESCALERAS DE MANO (DE MADERA O METAL) .-**

Este medio auxiliar suele estar presente en todas las obras sea cual sea su entidad.

Suele ser objeto de "prefabricación rudimentaria" en especial al comienzo de la obra o durante la fase de estructura. Estas prácticas son contrarias a la Seguridad. Debe impedir las en la obra.

### **A) Riesgos detectables más comunes.**

- Caídas al mismo nivel.
- Caídas a distinto nivel.
- Deslizamiento por incorrecto apoyo (falta de zapatas, etc.).
- Vuelco lateral por apoyo irregular.
- Rotura por defectos ocultos.
- Los derivados de los usos inadecuados o de los montajes peligrosos (empalme de escaleras, formación de plataformas de trabajo, escaleras "cortas" para la altura a salvar, etc.).
- Otros.



## **B) Normas o medidas preventivas tipo.**

### **a) De aplicación al uso de escaleras de madera.**

- Las escaleras de madera a utilizar en esta obra, tendrán los largueros de una sola pieza, sin defectos ni nudos que puedan mermar su seguridad.
- Los peldaños (travesaños) de madera estarán ensamblados.
- Las escaleras de madera estarán protegidas de la intemperie mediante barnices transparentes, para que no oculten los posibles defectos.

### **b) De aplicación al uso de escaleras metálicas.**

- Los largueros serán de una sola pieza y estarán sin deformaciones o abolladuras que puedan mermar su seguridad.
- Las escaleras metálicas estarán pintadas con pintura antioxidación que las preserven de las agresiones de la intemperie.
- Las escaleras metálicas a utilizar en esta obra, no estarán suplementadas con uniones soldadas.

### **c) De aplicación al uso de escaleras de tijera.**

Son de aplicación las condiciones enunciadas en los apartados a y b para las calidades de "madera o metal".

- Las escaleras de tijera a utilizar en esta obra, estarán dotadas en su articulación superior, de topes de seguridad de apertura.
- Las escaleras de tijera estarán dotadas hacia la mitad de su altura, de cadenilla (o cable de acero) de limitación de apertura máxima.
- Las escaleras de tijera se utilizarán siempre como tales abriendo ambos largueros para no mermar su seguridad.
- Las escaleras de tijera en posición de uso, estarán montadas con los largueros en posición de máxima apertura para no mermar su seguridad.
- Las escaleras de tijera nunca se utilizarán a modo de borriquetas para sustentar las plataformas de trabajo.
- Las escaleras de tijera no se utilizarán, si la posición necesaria sobre ellas para realizar un determinado trabajo, obliga a ubicar los pies en los 3 últimos peldaños.
- Las escaleras de tijera se utilizarán montadas siempre sobre pavimentos horizontales.



**VISADO**  
**20190374**  
**18/06/2019**  
**Pag.55 de 143**

**d) Para el uso de escaleras de mano, independientemente de los materiales que las constituyen.**

- Se prohíbe la utilización de escaleras de mano en esta obra para salvar alturas superiores a 5 m.
- Las escaleras de mano a utilizar en esta obra, estarán dotadas en su extremo inferior de zapatas antideslizantes de seguridad.
- Las escaleras de mano a utilizar en esta obra, estarán firmemente amarradas en su extremo superior al objeto o estructura al que dan acceso.
- Las escaleras de mano a utilizar en esta obra, sobrepasarán en 1 m. la altura a salvar.
- Las escaleras de mano a utilizar en esta obra, se instalarán de tal forma, que su apoyo inferior diste de la proyección vertical del superior, 1/4 de la longitud del larguero entre apoyos.
- Se prohíbe en esta obra transportar pesos a mano (o a hombro), iguales o superiores a 25 Kg. sobre las escaleras de mano.
- Se prohíbe apoyar la base de las escaleras de mano de esta obra, sobre lugares u objetos poco firmes que pueden mermar la estabilidad de este medio auxiliar.
- El acceso de operarios en esta obra, a través de las escaleras de mano, se realizará de uno en uno. Se prohíbe la utilización al unísono de la escalera a dos o más operarios.
- El ascenso y descenso y trabajo a través de las escaleras de mano de esta obra, se efectuará frontalmente, es decir, mirando directamente hacia los peldaños que se están utilizando.

**C) Prendas de protección personal recomendables.**

- Casco de polietileno.
- Botas de seguridad.
- Calzado antideslizante.
- Cinturón de seguridad clase A o C.



## 7.7 .- PUNTALES .-

Este elemento auxiliar es manejado corrientemente bien por el carpintero encofrador, bien por el peonaje.

El conocimiento del uso correcto de este útil auxiliar está en proporción directa con el nivel de la seguridad.

### A) Riesgos detectables más comunes.

- Caída desde altura de las personas durante la instalación de puntales.
- Caída desde altura de los puntales por incorrecta instalación.
- Caída desde altura de los puntales durante las maniobras de transporte elevado.
- Golpes en diversas partes del cuerpo durante la manipulación.
- Atrapamiento de dedos (extensión y retracción).
- Caída de elementos conformadores del puntal sobre los pies.
- Vuelco de la carga durante operaciones de carga y descarga.
- Rotura del puntal por fatiga del material.
- Rotura del puntal por mal estado (corrosión interna y/o externa).
- Deslizamiento del puntal por falta de acañamiento o de clavazón.
- Desplome de encofrados por causa de la disposición de puntales.
- Otros.

### B) Normas o medidas preventivas tipo.

- Los puntales se acopiarán ordenadamente por capas horizontales de un único puntal en altura y fondo el que desee, con la única salvedad de que cada capa se disponga de forma perpendicular a la inmediata inferior.
- La estabilidad de las torretas de acopio de puntales, se asegurará mediante la hincas de "pies derechos" de limitación lateral.
- Se prohíbe expresamente tras el desencofrado el amontonamiento irregular de los puntales.
- Los puntales se izarán (o descenderán) a las plantas en paquetes uniformes sobre bateas, alejados para evitar derrames innecesarios.



**VISADO**  
**20190374**  
**18/06/2019**  
**Pag.57 de 143**

- Los puntales se izarán (o descenderán) a las plantas en paquetes flejados por los dos extremos; el conjunto, se suspenderá mediante aparejo de eslingas del gancho de la grúa torre.
- Se prohíbe expresamente en esta obra, la carga a hombro de más de dos puntales por un solo hombre en prevención de sobreesfuerzos.
- Los puntales de tipo telescópico se transportarán a brazo u hombro con los pasadores y mordazas instaladas en posición de inmovilidad de la capacidad de extensión o retracción de los puntales.
- Los tablones durmientes de apoyo de los puntales que deben trabajar inclinados con respecto a la vertical serán los que se acuñarán. Los puntales, siempre apoyarán de forma perpendicular a la cara del tablón.
- Los puntales se clavarán al durmiente y a la sopanda, para conseguir una mayor estabilidad.
- El reparto de la carga sobre las superficies apuntaladas se realizará uniformemente repartido. Se prohíbe expresamente en esta obra las sobrecargas puntuales.

#### **B.1 .- Normas o medidas preventivas tipo para el uso de puntales de madera .-**

- Serán de una sola pieza, en madera sana, preferiblemente sin nudos y seca.
- Estarán descortezados con el fin de poder ver el estado real del rollizo.
- Tendrán la longitud exacta para el apeo en el que se les instale.
- Se acuñarán, con doble cuña de madera superpuesta en la base clavándose entre sí.
- Preferiblemente no se emplearán dispuestos para recibir solicitaciones a flexión.
- Se prohíbe expresamente en esta obra el empalme o suplementación con tacos (o fragmentos de puntal, materiales diversos y asimilables), los puntales de madera.
- Todo puntal agrietado se rechazará para el uso de transmisión de cargas.

#### **B.2 .- Normas o medidas preventivas tipo para el uso de puntales metálicos .-**

- Tendrán la longitud adecuada para la misión a realizar.
- Estarán en perfectas condiciones de mantenimiento (ausencia de óxido, pintados con todos sus componentes, etc.).



- Los tornillos sin fin los tendrán engrasados en prevención de esfuerzos innecesarios.
- Carecerán de deformaciones en el fuste (abolladuras o torcimientos).
- Estarán dotados en sus extremos de las placas para apoyo y clavazón.

### **C) Prendas de protección personal recomendables.**

- Casco de polietileno (preferible con barbuquejo).
- Ropa de trabajo.
- Guantes de cuero.
- Cinturón de seguridad.
- Botas de seguridad.
- Las propias del trabajo específico en el que se empleen puntales.

## **7.8 .- VISERAS DE PROTECCION DEL ACCESO A OBRA .-**

Estas estarán formadas por una estructura metálica como elemento sustentante de los tablones, de anchura suficiente para el acceso del personal, prolongándose hacia el exterior del borde de forjado 2'5 m. y señalizándose convenientemente.

### **A) Riesgos detectables más frecuentes.**

- Desplome de la visera por mal aplomado de los puntales.
- Desplome de la estructura metálica por falta de rigidez de las uniones de los soportes.
- Caída de objetos a través de la visera por deficiente cuajado.

### **B) Normas o medidas preventivas tipo.**

- Los apoyos de la visera, tanto en el suelo como en el forjado, se harán sobre durmientes de madera, perfectamente nivelados.
- Los puntales metálicos estarán siempre perfectamente verticales y aplomados.
- Los tablones que forman la visera de protección se colocarán de forma que se garantice su inmovilidad o deslizamiento, formando una superficie perfectamente cuajada.



**VISADO**  
**20190374**  
**18/06/2019**  
**Pag.59 de 143**

**C) Prendas de protección personal recomendables.**

- Ropa de trabajo.
- Casco de seguridad.
- Calzado antideslizante.
- Guantes de cuero.

**8 .- MAQUINARIA DE OBRA .-**

**8.1 .- MAQUINARIA EN GENERAL .-**

**A) Riesgos detectables más comunes.**

- Vuelcos.
- Hundimientos.
- Choques.
- Formación de atmósferas agresivas o molestas.
- Ruido.
- Explosión e incendios.
- Atropellos.
- Caídas a cualquier nivel.
- Atrapamientos.
- Cortes.
- Golpes y proyecciones.
- Contactos con la energía eléctrica.
- Los inherentes al propio lugar de utilización.
- Los inherentes al propio trabajo a ejecutar.
- Otros.

**B) Normas o medidas preventivas tipo.**





- Los motores con transmisión a través de ejes y poleas, estarán dotados de carcasas protectoras antiatrapamientos (cortadoras, sierras, compresores, etc.).
- Los motores eléctricos estarán cubiertos de carcasas protectoras eliminadoras del contacto directo con la energía eléctrica. Se prohíbe su funcionamiento sin carcasa o con deterioros importantes de éstas.
- Se prohíbe la manipulación de cualquier elemento componente de una máquina accionada mediante energía eléctrica, estando conectada a la red de suministro.
- Los engranajes de cualquier tipo, de accionamiento mecánico, eléctrico o manual, estarán cubiertos por carcasas protectoras antiatrapamientos.
- Las máquinas de funcionamiento irregular o averiadas serán retiradas inmediatamente para su reparación.
- Las máquinas averiadas que no se puedan retirar se señalizarán con carteles de aviso con la leyenda :

“MAQUINARIA AVERIADA, NO CONECTAR”.

- Se prohíbe la manipulación y operaciones de ajuste y arreglo de máquinas al personal no especializado específicamente en la máquina objeto de reparación.
- Como precaución adicional para evitar la puesta en servicio de máquinas averiadas o de funcionamiento irregular, se bloquearán los arrancadores, o en su caso, se extraerán los fusibles eléctricos.
- La misma persona que instale el letrero de aviso de “MAQUINA AVERIADA”, serán la encargada de retirarlo, en prevención de conexiones o puestas en servicio fuera de control.
- Solo el personal autorizado será el encargado de la utilización de una determinada máquina o máquina-herramienta.
- Las máquinas que no sean de sustentación manual se apoyarán siempre sobre elementos nivelados y firmes.
- La elevación o descenso a máquina de objetos, se efectuará lentamente, izándolos en directriz vertical. Se prohíben los tirones inclinados.
- Los ganchos de cuelgue de los aparatos de izar quedarán libres de cargas durante las fases de descenso.
- Las cargas en transporte suspendido estarán siempre a la vista, con el fin de evitar los accidentes por falta de visibilidad de la trayectoria de la carga.



- Los ángulos sin visión de la trayectoria de carga, se suplirán mediante operarios que utilizando señales preacordadas suplan la visión del citado trabajador.
- Se prohíbe la permanencia o el trabajo de operarios en zonas bajo la trayectoria de cargas suspendidas.
- Los aparatos de izar a emplear en esta obra, estarán equipados con limitador de recorrido de carro y de los ganchos, carga punta giro por interferencia.
- Los motores eléctricos de grúas y de los montacargas estarán provistos de limitadores de altura y del peso a desplazar, que automáticamente corten el suministro eléctrico al motor cuando se llegue al punto en el que se debe detener el giro o desplazamiento de la carga.
- Los cables de izado y sustentación a emplear en los aparatos de elevación y transporte de cargas en esta obra, estarán calculados expresamente en función de los solicitados para los que se los instala.
- La sustitución de cables deteriorados se efectuará mediante mano de obra especializada, siguiendo las instrucciones del fabricante.
- Los lazos de los cables estarán siempre protegidos interiormente mediante forrillos guardacabos metálicos, para evitar deformaciones y cizalladuras.
- Los cables empleados directa o auxiliariamente para el transporte de cargas suspendidas se inspeccionarán como mínimo una vez a la semana por el Servicio de Prevención, que previa comunicación al Jefe de Obra, ordenará la sustitución de aquellos que tengan más del 10% de hilos rotos.
- Los ganchos de sujeción o sustentación, serán de acero o de hierro forjado, provistos de “pestillo de seguridad”.
- Se prohíbe en esta obra, la utilización de enganches artesanales contruidos a base de redondos doblados.
- Todos los aparatos de izado de cargas llevarán impresa la carga máxima que pueden soportar.
- Todos los aparatos de izar estarán sólidamente fundamentados, apoyados según las normas del fabricante.
- Se prohíbe en esta obra, el izado o transporte de personas en el interior de jaulones, bateas, cubilotes y asimilables.
- Todas las máquinas con alimentación a base de energía eléctrica, estarán dotadas de toma de tierra.
- Los carriles para desplazamiento de grúas estarán limitados, a una distancia de 1 m. de su término, mediante topes de seguridad de final de carrera.



- Se mantendrá en buen estado la grasa de los cables de las grúas (montacargas, etc.).
- Semanalmente, el Servicio de Prevención, revisará el buen estado del lastre y contrapeso de la grúa torre, dando cuenta de ello al Coordinador de Seguridad y Salud durante la ejecución de obra.
- Semanalmente, por el Servicio de Prevención, se revisarán el buen estado de los cables contravientos existentes en la obra, dando cuenta de ello al Coordinador de Seguridad y Salud durante la ejecución de obra.
- Los trabajos de izado, transporte y descenso de cargas suspendidas, quedarán interrumpidos bajo régimen de vientos superiores a los señalados para ello, por el fabricante de la máquina.

### **C) Prendas de protección personal recomendables.**

- Casco de polietileno.
- Ropa de trabajo.
- Botas de seguridad.
- Guantes de cuero.
- Gafas de seguridad antiproyecciones.
- Otros.

## **8.2 .- PALA CARGADORA (SOBRE ORUGAS O SOBRE NEUMATICOS) .-**

### **A) Riesgos detectables más comunes.**

- Atropello.
- Vuelco de la máquina.
- Choque contra otros vehículos.
- Quemaduras (trabajos de mantenimiento).
- Atrapamientos.
- Caída de personas desde la máquina.
- Golpes.
- Ruido propio y de conjunto.



- Vibraciones.

### **B) Normas o medidas preventivas tipo.**

- Los caminos de circulación interna de la obra, se cuidarán para evitar blandones y embarramientos excesivos que mermen la seguridad de la circulación de la maquinaria.
- No se admitirán en esta obra máquinas que no vengan con la protección de cabina antivuelco o pórtico de seguridad.
- Se prohíbe que los conductores abandonen la máquina con el motor en marcha.
- Se prohíbe que los conductores abandonen la pala con la cuchara izada y sin apoyar en el suelo.
- La cuchara durante los transporte de tierras, permanecerán lo más baja posible para poder desplazarse, con la máxima estabilidad.
- Los ascensos o descensos en carga de la máquina se efectuarán siempre utilizando marchas cortas.
- La circulación sobre terrenos desiguales se efectuará a velocidad lenta.
- Se prohíbe transportar personas en el interior de la cuchara.
- Se prohíbe izar personas para acceder a trabajos puntuales la cuchara.
- Las máquinas a utilizar en esta obra, estarán dotadas de un extintor, timbrado y con las revisiones al día.
- Las máquinas a utilizar en esta obra, estarán dotadas de luces y bocina de retroceso.
- Se prohíbe arrancar el motor sin antes cerciorarse de que no hay nadie en el área de operación de la pala.
- Los conductores se cerciorarán de que no existe peligro para los trabajadores que se encuentren en el interior de pozos o zanjas próximos al lugar de excavación.
- A los maquinistas de estas máquinas se les comunicará por escrito la siguiente normativa preventiva, antes del inicio de los trabajos.

#### Normas de actuación preventiva para los maquinistas :

- Para subir o bajar de la máquina, utilice los peldaños y asideros dispuestos para tal función, evitará lesiones por caída.
- No suba utilizando las llantas, cubiertas, cadenas y guardabarros, evitará accidentes por caída.



- Suba y baje de la maquinaria de forma frontal, asiéndose con ambas manos; es más seguro.
- No salte nunca directamente al suelo, si no es por peligro inminente para usted.
- No trate de realizar “ajustes” con la máquina en movimiento o con el motor en funcionamiento, puede sufrir lesiones.
- No permita que personas no autorizadas accedan a la máquina, pueden provocar accidentes, o lesionarse.
- No trabaje con la máquina en situación de avería o semiavería. Repárela primero, luego reinicie el trabajo.
- Para evitar lesiones, apoye en el suelo la cuchara, pare el motor, ponga el freno de mano y bloquee la máquina; a continuación, realice las operaciones de servicio que necesite.
- No libere los frenos de la máquina en posición de parada, si antes no ha instalado los tacos de inmovilización en las ruedas.
- Vigile la presión de los neumáticos, trabaje con el inflado a la presión recomendada por el fabricante de la máquina.

### **C ) Prendas de protección personal recomendables.**

- Gafas antiproyecciones.
- Casco de polietileno (de uso obligatorio para abandonar la cabina).
- Ropa de trabajo.
- Guantes de cuero.
- Guantes de goma o de P.V.C.
- Cinturón elástico antivibratorio.
- Calzado antideslizante.
- Botas impermeables (terreno embarrado).

## **8.3 .- RETROEXCAVADORA SOBRE ORUGAS O SOBRE NEUMATICOS .-**

### **A ) Riesgos destacables más comunes.**

- Atropello.
- Vuelco de la máquina.



- Choque contra otros vehículos.
- Quemaduras.
- Atrapamientos.
- Caída de personas desde la máquina.
- Golpes.
- Ruido propio y de conjunto.
- Vibraciones.

### **B) Normas o medidas preventivas tipo.**

- Los caminos de circulación interna de la obra, se cuidarán para evitar blandones y embarramientos excesivos que mermen la seguridad de la circulación de la maquinaria.
- No se admitirán en esta obra máquinas que no vengan con la protección de cabina antivuelco o pórtico de seguridad.
- Se prohíbe que los conductores abandonen la máquina con el motor en marcha.
- Se prohíbe que los conductores abandonen la pala con la cuchara izada y sin apoyar en el suelo.
- La cuchara durante los transporte de tierras, permanecerán lo más baja posible para poder desplazarse con la máxima estabilidad.
- Los ascensos o descensos en carga de la máquina se efectuarán siempre utilizando marchas cortas.
- La circulación sobre terrenos desiguales se efectuará a velocidad lenta.
- Se prohíbe transportar personas en el interior de la cuchara.
- Se prohíbe izar personas para acceder a trabajos puntuales la cuchara.
- Las máquinas a utilizar en esta obra, estarán dotadas de un extintor, timbrado y con las revisiones al día.
- Las máquinas a utilizar en esta obra, estarán dotadas de luces y bocina de retroceso.
- Se prohíbe arrancar el motor sin antes cerciorarse de que no hay nadie en el área de operación de la pala.

- Los conductores se cerciorarán de que no existe peligro para los trabajadores que se encuentren en el interior de pozos o zanjas próximos al lugar de excavación.
- A los maquinistas de estas máquinas se les comunicará por escrito la siguiente normativa preventiva, antes del inicio de los trabajos.

Normas de actuación preventiva para los maquinistas :

- Para subir o bajar de la máquina, utilice los peldaños y asideros dispuestos para tal función, evitará lesiones por caída.
- No suba utilizando las llantas, cubiertas, cadenas y guardabarros, evitará accidentes por caída.
- Suba y baje de la maquinaria de forma frontal, asiéndose con ambas manos; es más seguro.
- No salte nunca directamente al suelo, si no es por peligro inminente para usted.
- No trate de realizar “ajustes” con la máquina en movimiento o con el motor en funcionamiento, puede sufrir lesiones.
- No permita que personas no autorizadas accedan a la máquina, pueden provocar accidentes, o lesionarse.
- No trabaje con la máquina en situación de avería o semiavería. Repárela primero, luego reinicie el trabajo.
- Para evitar lesiones, apoye en el suelo la cuchara, pare el motor, ponga el freno de mano y bloquee la máquina; a continuación, realice las operaciones de servicio que necesite.
- No libere los frenos de la máquina en posición de parada, si antes no ha instalado los tacos de inmovilización en las ruedas.
- Vigile la presión de los neumáticos, trabaje con el inflado a la presión recomendada por el fabricante de la máquina.

**C ) Prendas de protección personal recomendables.**

- Gafas antiproyecciones.
- Casco de polietileno (de uso obligatorio para abandonar la cabina).
- Ropa de trabajo.
- Guantes de cuero.
- Guantes de goma o de P.V.C.



- Cinturón elástico antivibratorio.
- Calzado antideslizante.
- Botas impermeables (terreno embarrado).

#### **8.4 .- CAMION BASCULANTE .-**

##### **A) Riesgos detectables más comunes.**

- Atropello de personas (entrada, salida, etc.).
- Choques contra otros vehículos.
- Vuelco del camión.
- Caída (al subir o bajar de la caja).
- Atrapamiento (apertura o cierre de la caja).

##### **B) Normas o medidas preventivas tipo.**

- Los camiones dedicados al transporte de tierras en obra estarán en perfectas condiciones de mantenimiento y conservación.
- La caja será bajada inmediatamente después de efectuada la descarga y antes de emprender la marcha.
- Las entradas y salidas a la obra se realizarán con precaución auxiliado por las señales de un miembro de la obra.
- Si por cualquier circunstancia tuviera que parar en la rampa el vehículo quedará frenado y calzado con topes.
- Se prohíbe expresamente cargar los camiones por encima de la carga máxima marcada por el fabricante, para prevenir los riesgos de sobrecarga. El conductor permanecerá fuera de la cabina durante la carga.

##### **C) Prendas de protección personal recomendables.**

- Casco de polietileno (al abandonar la cabina del camión y transitar por la obra).
- Ropa de trabajo.
- Calzado de seguridad.





## 8.5 .- DUMPER (MONTVOLQUETE AUTOPROPULSADO) .-

Este vehículo suele utilizarse para la realización de transportes de poco volumen (masas, escombros, tierras). Es una máquina versátil y rápida.

Tomar precauciones, para que el conductor esté provisto de carné de conducir clase B como mínimo, aunque no deba transitar por la vía pública. Es más seguro.

### A) Riesgos detectables más comunes.

- Vuelco de la máquina durante el vertido.
- Vuelco de la máquina en tránsito.
- Atropello de personas.
- Choque por falta de visibilidad.
- Caída de personas transportadas.
- Golpes con la manivela de puesta en marcha.
- Otros.

### B) Normas o medidas preventivas tipo.

- Con el vehículo cargado deben bajarse las rampas de espaldas a la marcha, despacio y evitando frenazos bruscos.
- Se prohibirá circular por pendientes o rampas superiores al 20% en terrenos húmedos y al 30% en terrenos secos.
- Establecer unas vías de circulación cómodas y libres de obstáculos señalizando las zonas peligrosas.
- En las rampas por las que circulen estos vehículos existirá al menos un espacio libre de 70 cm. sobre las partes más salientes de los mismos.
- Cuando se deje estacionado el vehículo se parará el motor y se accionará el freno de mano. Si está en pendiente, además se calzarán las ruedas.
- En el vertido de tierras, u otro material, junto a zanjas y taludes deberá colocarse un tope que impida el avance del dumper más allá de una distancia prudencial al borde del desnivel, teniendo en cuenta el ángulo natural del talud. Si la descarga es lateral, dicho tope se prolongará en el extremo más próximo al sentido de circulación.
- En la puesta en marcha, la manivela debe cogerse colocando el pulgar del mismo lado que los demás dedos.



- La manivela tendrá la longitud adecuada para evitar golpear partes próximas a ella. Deben retirarse del vehículo, cuando se deje estacionado, los elementos necesarios que impidan su arranque, en prevención de que cualquier otra persona no autorizado pueda utilizarlo.
- Se revisará la carga antes de iniciar la marcha observando su correcta disposición y que no provoque desequilibrio en la estabilidad del dumper.
- Las cargas serán apropiadas al tipo de volquete disponible y nunca dificultarán la visión del conductor.
- En previsión de accidentes, se prohíbe el transporte de piezas (puntales, tablones y similares) que sobresalgan lateralmente del cubilote del dumper.
- Se prohíbe expresamente en esta obra, conducir los dúmperes a velocidades superiores a los 20 Km. por hora.
- Los conductores de dúmperes de esta obra estarán en posesión del carnet de clase B, para poder ser autorizados a su conducción.
- El conductor del dumper no debe permitir el transporte de pasajeros sobre el mismo, estará directamente autorizado por personal responsable para su utilización y deberá cumplir las normas de circulación establecidas en el recinto de la obra y, en general, se atenderá al Código de Circulación.
- En caso de cualquier anomalía observada en su manejo se pondrá en conocimiento de su inmediato superior, con el fin de que se tomen las medidas necesarias para subsanar dicha anomalía.
- Nunca se parará el motor empleando la palanca del descompresor.
- La revisión general del vehículo y su mantenimiento deben seguir las instrucciones marcadas por el fabricante. Es aconsejable la existencia de una manual de mantenimiento preventivo en el que se indiquen las verificaciones, lubricación y limpieza a realizar periódicamente en el vehículo.

### **C) Prendas de protección personal recomendables.**

- Casco de polietileno.
- Ropa de trabajo.
- Cinturón elástico antivibratorio.
- Botas de seguridad.
- Botas de seguridad impermeables (zonas embarradas).
- Trajes para tiempo lluvioso.



## 8.6 .- HORMIGONERA ELECTRICA .-

### A) Riesgos detectables más frecuentes.

- Atrapamientos (paletas, engranajes, etc.)
- Contactos con la energía eléctrica.
- Sobreesfuerzos.
- Golpes por elementos móviles.
- Polvo ambiental.
- Ruido ambiental.
- Otros.

### B) Normas o medidas preventivas tipo.

- Las hormigoneras se ubicarán en los lugares reseñados para tal efecto en los "planos de organización de obra".
- Las hormigoneras a utilizar en esta obra, tendrán protegidos mediante una carcasa metálica los órganos de transmisión -correas, corona y engranajes-, para evitar los riesgos de atrapamiento.
- Las carcasas y demás partes metálicas de las hormigoneras estarán conectadas a tierra.
- La botonera de mandos eléctricos de la hormigonera lo será de accionamiento estanco, en prevención del riesgo eléctrico.
- Las operaciones de limpieza directa-manual, se efectuarán previa desconexión de la red eléctrica de la hormigonera, para previsión del riesgo eléctrico y de atrapamientos.
- Las operaciones de mantenimiento estarán realizadas por personal especializado para tal fin.

### C) Prendas de protección personal recomendables.

- Casco de polietileno.
- Gafas de seguridad antipolvo (antisalpicaduras de pastas).
- Ropa de trabajo.
- Guantes de goma o P.V.C.



- Botas de seguridad de goma o de P.V.C.
- Trajes impermeables.
- Mascarilla con filtro mecánico recambiable.

## 8.7 .- MESA DE SIERRA CIRCULAR .-

Se trata de una máquina versátil y de gran utilidad en obra, con alto riesgo de accidente, que suele utilizar cualquiera que la necesite.

### A) Riesgos detectables más comunes.

- Cortes.
- Golpes por objetos.
- Atrapamientos.
- Proyección de partículas.
- Emisión de polvo.
- Contacto con la energía eléctrica.
- Otros.

### B) Normas o medidas preventivas tipo.

- Las sierras circulares en esta obra, no se ubicarán a distancias inferiores a tres metros, (como norma general) del borde de los forjados con la excepción de los que estén efectivamente protegidos (redes o barandillas, petos de remate, etc.).

Las máquinas de sierra circular a utilizar en esta obra, estarán dotadas de los siguientes elementos de protección :

- Carcasa de cubrición del disco.
- Cuchillo divisor del corte.
- Empujador de la pieza a cortar y guía.
- Carcasa de protección de las transmisiones por poleas.
- Interruptor de estanco.
- Toma de tierra.



- Se prohíbe expresamente en esta obra, dejar en suspensión del gancho de la grúa las mesas de sierra durante los periodos de inactividad.
- El mantenimiento de las mesas de sierra de esta obra, será realizado por personal especializado para tal menester, en prevención de los riesgos por impericia.
- La alimentación eléctrica de las sierras de disco a utilizar en esta obra, se realizará mediante mangueras antihumedad, dotadas de clavijas estancas a través del cuadro eléctrico de distribución, para evitar los riesgos eléctricos.
- Se prohíbe ubicar la sierra circular sobre los lugares encharcados, para evitar los riesgos de caídas y los eléctricos.
- Se limpiará de productos procedentes de los cortes, los alrededores de las mesas de sierra circular, mediante barrido y apilado para su carga sobre bateas emplintadas (o para su vertido mediante las trompas de vertido).
- En esta obra, al personal autorizado para el manejo de la sierra de disco (bien sea para corte de madera o para corte cerámico), se le entregará la siguiente normativa de actuación. El justificante del recibí, se entregará al Coordinador de Seguridad y Salud durante la ejecución de obra.

#### Normas de seguridad para el manejo de la sierra de disco :

- Antes de poner la máquina en servicio compruebe que no está anulada la conexión a tierra, en caso afirmativo, avise al Servicio de Prevención.
- Compruebe que el interruptor eléctrico es estanco, en caso de no serlo, avise al Servicio de Prevención.
- Utilice el empujador para manejar la madera; considere que de no hacerlo puede perder los dedos de sus manos. Desconfíe de su destreza. Esta máquina es peligrosa.
- No retire la protección del disco de corte. Estudie la forma de cortar sin necesidad de observar la "trisca". El empujador llevará la pieza donde usted desee y a la velocidad que usted necesita. Si la madera "no pasa", el cuchillo divisor está mal montado. Pida que se lo ajusten.
- Si la máquina, inopinadamente se detiene, retírese de ella y avise al Servicio de Prevención para que sea reparada. No intente realizar ni ajustes ni reparaciones.
- Compruebe el estado del disco, sustituyendo los que estén fisurados o carezcan de algún diente.
- Para evitar daños en los ojos, solicite se le provea de unas gafas de seguridad antiproyección de partículas y úselas siempre, cuando tenga que cortar.



- Extraiga previamente todos los clavos o partes metálicas hincadas en la madera que desee cortar. Puede fracturarse el disco o salir despedida la madera de forma descontrolada, provocando accidentes serios.

En el corte de piezas cerámicas :

- Observe que el disco para corte cerámico no está fisurado. De ser así, solicite al Servicio de Prevención que se cambie por otro nuevo.
- Efectúe el corte a ser posible a la intemperie (o en un local muy ventilado), y siempre protegido con una mascarilla de filtro mecánico recambiable.
- Efectúe el corte a sotavento. El viento alejará de usted las partículas perniciosas.
- Moje el material cerámico, antes de cortar, evitará gran cantidad de polvo.

### **C) Prendas de protección personal recomendables.**

- Casco de polietileno.
- Gafas de seguridad antiproyecciones.
- Mascarilla antipolvo con filtro mecánico recambiable.
- Ropa de trabajo.
- Botas de seguridad.
- Guantes de cuero (preferible muy ajustados).

Para cortes en vía húmeda se utilizará :

- Guantes de goma o de P.V.C. (preferible muy ajustados).
- Traje impermeable.
- Polainas impermeables.
- Mandil impermeable.
- Botas de seguridad de goma o de P.V.C.

## **8.8 .- VIBRADOR .-**

### **A) Riesgos detectables más comunes.**

- Descargas eléctricas.



- Caídas desde altura durante su manejo.
- Caídas a distinto nivel del vibrador.
- Salpicaduras de lechada en ojos y piel.
- Vibraciones.

**B) Normas preventivas tipo.**

- Las operaciones de vibrado se realizarán siempre sobre posiciones estables.
- Se procederá a la limpieza diaria del vibrador luego de su utilización.
- El cable de alimentación del vibrador deberá estar protegido, sobre todo si discurre por zonas de paso de los operarios.
- Los vibradores deberán estar protegidos eléctricamente mediante doble aislamiento.

**C) Protecciones personales recomendables.**

- Ropa de trabajo.
- Casco de polietileno.
- Botas de goma.
- Guantes de seguridad.
- Gafas de protección contra salpicaduras.

**8.9 .- SOLDADURA POR ARCO ELECTRICO (SOLDADURA ELECTRICA) .-**

**A) Riesgos detectables más comunes.**

- Caída desde altura.
- Caídas al mismo nivel.
- Atrapamientos entre objetos.
- Aplastamiento de manos por objetos pesados.
- Los derivados de las radiaciones del arco voltaico.
- Los derivados de la inhalación de vapores metálicos.
- Quemaduras.



- Contacto con la energía eléctrica.
- Proyección de partículas.
- Otros.

### **B) Normas o medidas preventivas tipo.**

- En todo momento los tajos estarán limpios y ordenados en prevención de tropiezos y pisadas sobre objetos punzantes.
- Se suspenderán los trabajos de soldadura a la intemperie bajo el régimen de lluvias, en prevención del riesgo eléctrico.
- Los portaelectrodos a utilizar en esta obra, tendrán el soporte de manutención en material aislante de la electricidad.
- Se prohíbe expresamente la utilización en esta obra de portaelectrodos deteriorados, en prevención del riesgo eléctrico.
- El personal encargado de soldar será especialista en estas tareas.
- A cada soldador y ayudante a intervenir en esta obra, se le entregará la siguiente lista de medidas preventivas; del recibí se dará cuenta a la Dirección Facultativa o Jefatura de Obra.

#### Normas de prevención de accidentes para los soldadores :

- Las radiaciones del arco voltaico son perniciosas para su salud. Protéjase con el yelmo de soldar o la pantalla de mano siempre que suelde.
- No mire directamente al arco voltaico. La intensidad luminosa puede producirle lesiones graves en los ojos.
- No pique el cordón de soldadura sin protección ocular. Las esquirlas de cascarilla desprendida, pueden producirle graves lesiones en los ojos.
- No toque las piezas recientemente soldadas; aunque le parezca lo contrario, pueden estar a temperaturas que podrían producirle quemaduras serias.
- Suelde siempre en lugar bien ventilado, evitará intoxicaciones y asfixia.
- Antes de comenzar a soldar, compruebe que no hay personas en el entorno de la vertical de su puesto de trabajo. Les evitará quemaduras fortuitas.
- No deje la pinza directamente en el suelo o sobre la perfilaría. Dépositela sobre un portapinzas evitará accidentes.
- Pida que le indiquen cual es el lugar más adecuado para tender el cableado del grupo, evitará tropiezos y caídas.





- No utilice el grupo sin que lleve instalado el protector de clemas. Evitará el riesgo de electrocución.
- Compruebe que su grupo está correctamente conectado a tierra antes de iniciar la soldadura.
- No anule la toma de tierra de la carcasa de su grupo de soldar porque "salte" el disyuntor diferencial. Avise al Servicio de Prevención para que se revise la avería. Guarde a que le reparen el grupo o bien utilice otro.
- Desconecte totalmente el grupo de soldadura cada vez que haga una pausa de consideración (almuerzo o comida, o desplazamiento a otro lugar).
- Compruebe antes de conectarlas a su grupo, que las mangueras eléctricas están empalmadas mediante conexiones estancas de intemperie. Evite las conexiones directas protegidas a base de cinta aislante.
- No utilice mangueras eléctricas con la protección externa rota o deteriorada seriamente. Solicite se las cambien, evitará accidentes. Si debe empalmar las mangueras, proteja el empalme mediante "fornillos termorretráctiles".
- Escoja el electrodo adecuado para el cordón a ejecutar.
- Cerciórese de que estén bien aisladas las pinzas portaelectrodos y los bornes de conexión.
- Utilice aquellas prendas de protección personal que se le recomienden, aunque le parezcan incómodas o poco prácticas. Considere que sólo se pretende que usted no sufra accidentes.

### **C) Prendas de protección personal recomendables.**

- Casco de polietileno para desplazamientos por la obra.
- Yelmo de soldador (casco + careta de protección)
- Pantalla de soldadura de sustentación manual.
- Gafas de seguridad para protección de radiaciones por arco voltaico (especialmente el ayudante).
- Guantes de cuero.
- Botas de seguridad.
- Ropa de trabajo.
- Manguitos de cuero.



- Polainas de cuero.
- Mandil de cuero.
- Cinturón de seguridad clase A y C.

## **8.10 .- SOLDADURA OXIACETILENICA – OXICORTE .-**

### **A) Riesgos detectables más comunes.**

- Caída desde altura.
- Caídas al mismo nivel.
- Atrapamientos entre objetos.
- Aplastamientos de manos y/o pies por objetos pesados.
- Quemaduras.
- Explosión (retroceso de llama).
- Incendio.
- Heridas en los ojos por cuerpos extraños.
- Pisadas sobre objetos punzantes o materiales.
- Otros.

### **B) Normas o medidas preventivas tipo.**

- El suministro y transporte interno de obra de las botellas o bombonas de gases licuados, se efectuará según las siguientes condiciones :
  - 1º.- Estarán las válvulas de corte protegidas por la correspondiente caperuza protectora.
  - 2º.- No se mezclarán botellas de gases distintos.
  - 3º.- Se transportarán sobre bateas enjauladas en posición vertical y atadas, para evitar vuelcos durante el transporte.
  - 4º.- Los puntos 1, 2 y 3 se cumplirán tanto para bombonas o botellas llenas como para bombonas vacías.
- El traslado y ubicación para uso de las botellas de gases licuados se efectuará mediante carros portabotellas de seguridad.
- En esta obra, se prohíbe acopiar o mantener las botellas de gases licuados a 2001



**VISADO**  
2001374  
18/06/2019  
Pag.78 de 143

- Se prohíbe en esta obra, la utilización de botellas o bombonas de gases licuados en posición horizontal o en ángulo menor 45°.
- Se prohíbe en esta obra el abandono antes o después de su utilización de las botellas o bombonas de gases licuados.
- Las botellas de gases licuados se acopiarán separadas (oxígeno, acetileno, butano, propano), con distribución expresa de lugares de almacenamiento para las ya agotadas y las llenas.
- Los mecheros para soldadura mediante gases licuados, en esta obra estarán dotados de válvulas antirretroceso de llama, en prevención del riesgo de explosión. Dichas válvulas se instalarán en ambas conducciones y tanto a la salida de las botellas, como a la entrada del soplete.
- A todos los operarios de soldadura oxiacetilénica o de oxicorte se les entregará el siguiente documento de prevención dando cuenta de la entrega al Coordinador de Seguridad y Salud durante la ejecución de obra.

### **Normas de prevención de accidentes para la soldadura oxiacetilénica y el oxicorte.**

- Utilice siempre carros portabotellas, realizará el trabajo con mayor seguridad y comodidad.
- Evite que se golpeen las botellas o que puedan caer desde altura. Eliminará posibilidades de accidentes.
- Por incómodas que puedan parecerle las prendas de protección personal, están ideadas para conservar su salud. Utilice todas aquellas que el Servicio de Prevención le recomiende. Evitará lesiones.
- No incline las botellas de acetileno para agotarlas, es peligroso.
- No utilice las botellas de oxígeno tumbadas, es peligroso si caen y ruedan de forma descontrolada.
- Antes de encender el mechero, compruebe que están correctamente hechas las conexiones de las mangueras, evitará accidentes.
- Antes de encender el mechero, compruebe que están instaladas las válvulas antirretroceso, evitará posibles explosiones.
- Si desea comprobar que en las mangueras no hay fugas, sumérlas bajo presión en un recipiente con agua; las burbujas le delatarán la fuga. Si es así, pida que le suministren mangueras nuevas sin fugas.
- No abandone el carro portabotellas en el tajo si debe ausentarse. Cierre el paso de gas y llévelo a un lugar seguro, evitará correr riesgos al resto de los trabajadores.



- Abra siempre el paso del gas mediante la llave propia de la botella. Si utiliza otro tipo de herramienta puede inutilizar la válvula de apertura o cierre, con lo que en caso de emergencia no podrá controlar la situación.
- No permita que haya fuegos en el entorno de las botellas de gases licuados. Evitará posibles explosiones.
- No deposite el mechero en el suelo. Solicite que le suministren un "portamecheros" al Servicio de Prevención.
- Estudie o pida que le indiquen cual es la trayectoria más adecuada y segura para que usted tienda la manguera. Evitará accidentes, considere siempre que un compañero, pueda tropezar y caer por culpa de las mangueras.
- Una ente sí las mangueras de ambos gases mediante cinta adhesiva. Las manejará con mayor seguridad y comodidad.
- No utilice mangueras de igual color para gases diferentes. En caso de emergencia, la diferencia de coloración le ayudará a controlar la situación.
- No utilice acetileno para soldar o cortar materiales que contengan cobre: por poco que le parezca que contienen, será suficiente para que se produzca reacción química y se forme un compuesto explosivo. El acetiluro de cobre.
- Si debe mediante el mechero desprender pintura, pida que le doten de mascarilla protectora y asegúrese de que le dan los filtros específicos químicos, para los compuestos de la pintura que va usted a quemar. No corra riesgos innecesarios.
- Si debe soldar sobre elementos pintados, o cortarlos, procure hacerlo al aire libre o en un local bien ventilado. No permita que los gases desprendidos puedan intoxicarle.
- Pida que le suministren carretes donde recoger las mangueras una vez utilizadas; realizará el trabajo de forma más cómodo y ordenada y evitará accidentes.
- No fume cuando esté soldando o cortando, ni tampoco cuando manipule los mecheros y botellas. No fume en el almacén de las botellas. No lo dude, el que usted y los demás no fumen en las situaciones y lugares citados, evitará la posibilidad de graves accidentes y sus pulmones se lo agradecerán.

### **C) Prendas de protección personal recomendables.**

- Casco de polietileno (para desplazamientos por la obra).
- Yelmo de soldador (casco + careta de protección)
- Pantalla de protección de sustentación manual.
- Guantes de cuero.



- Manguitos de cuero.
- Polainas de cuero.
- Mandil de cuero.
- Ropa de trabajo.
- Cinturón de seguridad clases A ó C según las necesidades y riesgos a prevenir.

### **8.11 .- MAQUINAS - HERRAMIENTA EN GENERAL .-**

En este apartado se consideran globalmente los riesgos de prevención apropiados para la utilización de pequeñas herramientas accionadas por energía eléctrica: Taladros, rozadoras, cepilladoras metálicas, sierras, etc., de una forma muy genérica.

#### **A) Riesgos detectables más comunes.**

- Cortes.
- Quemaduras.
- Golpes.
- Proyección de fragmentos.
- Caída de objetos.
- Contacto con la energía eléctrica.
- Vibraciones.
- Ruido.
- Otros.

#### **B) Normas o medidas preventivas colectivas tipo.**

- Las máquinas-herramientas eléctricas a utilizar en esta obra, estarán protegidas eléctricamente mediante doble aislamiento.
- Los motores eléctricos de las máquina-herramienta estarán protegidos por la carcasa y resguardos propios de cada aparato, para evitar los riesgos de atrapamientos, o de contacto con la energía eléctrica.
- Las transmisiones motrices por correas, estarán siempre protegidas mediante bastidor que soporte una malla metálica, dispuesta de tal forma, que permitiendo la observación de la correcta transmisión motriz, impida el atrapamiento de los operarios o de los objetos.

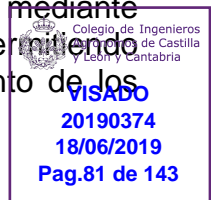

- Las máquinas en situación de avería o de semiavería se entregarán al Servicio de Prevención para su reparación.
- Las máquinas-herramienta con capacidad de corte, tendrán el disco protegido mediante una carcasa antiproyecciones.
- Las máquinas-herramienta no protegidas eléctricamente mediante el sistema de doble aislamiento, tendrán sus carcasas de protección de motores eléctricos, etc., conectadas a la red de tierras en combinación con los disyuntores diferenciales del cuadro eléctrico general de la obra.
- En ambientes húmedos la alimentación para las máquinas-herramienta no protegidas con doble aislamiento, se realizará mediante conexión a transformadores a 24 V.
- Se prohíbe el uso de máquinas-herramientas al personal no autorizado para evitar accidentes por impericia.
- Se prohíbe dejar las herramientas eléctricas de corte o taladro, abandonadas en el suelo, o en marcha aunque sea con movimiento residual en evitación de accidentes.

### **C) Prendas de protección personal recomendables.**

- Casco de polietileno.
- Ropa de trabajo.
- Guantes de seguridad.
- Guantes de goma o de P.V.C.
- Botas de goma o P.V.C.
- Botas de seguridad.
- Gafas de seguridad antiproyecciones.
- Protectores auditivos.
- Mascarilla filtrante.
- Máscara antipolvo con filtro mecánico o específico recambiable.

## **8.12 .- HERRAMIENTAS MANUALES .-**

### **A) Riesgos detectables más comunes.**

- Golpes en las manos y los pies.



- Cortes en las manos.
- Proyección de partículas.
- Caídas al mismo nivel.
- Caídas a distinto nivel.

### **B) Normas o medidas preventiva tipo.**

- Las herramientas manuales se utilizarán en aquellas tareas para las que han sido concebidas.
- Antes de su uso se revisarán, desechándose las que no se encuentren en buen estado de conservación.
- Se mantendrán limpias de aceites, grasas y otras sustancias deslizantes.
- Para evitar caídas, cortes o riesgos análogos, se colocarán en portaherramientas o estantes adecuados.
- Durante su uso se evitará su depósito arbitrario por los suelos.
- Los trabajadores recibirán instrucciones concretas sobre el uso correcto de las herramientas que hayan de utilizar.

### **B) Prendas de protección personal recomendables.**

- Cascos.
- Botas de seguridad.
- Guantes de cuero o P.V.C.
- Ropa de trabajo.
- Gafas contra proyección de partículas.
- Cinturones de seguridad.

## **MAQUINARIA DIVERSA .-**

Para el resto de la pequeña maquinaria que se pueda llegar a emplear en la Obra, será imprescindible que su uso se realice de acuerdo con las especificaciones del fabricante de las mismas, rigiendo en todo momento las especificaciones del Reglamento de Seguridad e Higiene en el Trabajo formulado para el empleo de las mismas y teniéndose las mismas consideraciones para el empleo de todo tipo de medios auxiliares que sea necesario emplear en el transcurso de las obras.

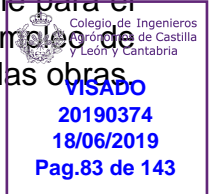

## **9.- DISPOSICIONES ESPECIFICAS DE SEGURIDAD Y SALUD DURANTE LA EJECUCION DE LAS OBRAS.-**

Cuando en la ejecución de la obra intervenga más de una empresa, o una empresa y trabajadores autónomos o diversos trabajadores autónomos, el promotor designará un *coordinador en materia de seguridad y salud durante la ejecución de la obra*, que será un técnico competente integrado en la dirección facultativa.

Cuando no sea necesaria la designación de coordinador, las funciones de éste serán asumidas por la dirección facultativa.

En aplicación del estudio básico de seguridad y salud, cada contratista elaborará un *plan de seguridad y salud en el trabajo* en el que se analicen, estudien, desarrollen y complementen las previsiones contenidas en el estudio desarrollado en el proyecto, en función de su propio sistema de ejecución de la obra.

Antes del comienzo de los trabajos, el promotor deberá efectuar un *aviso* a la autoridad laboral competente.

## **10. DISPOSICIONES MINIMAS DE SEGURIDAD Y SALUD RELATIVAS A LA UTILIZACION POR LOS TRABAJADORES DE EQUIPOS DE PROTECCION INDIVIDUAL.-**

### **10.1. INTRODUCCION.-**

La ley 31/1995, de 8 de noviembre, de Prevención de Riesgos Laborales, determina el cuerpo básico de garantías y responsabilidades preciso para establecer un adecuado nivel de protección de la salud de los trabajadores frente a los riesgos derivados de las condiciones de trabajo.

Así son las ***normas de desarrollo reglamentario*** las que deben fijar las medidas mínimas que deben adoptarse para la adecuada protección de los trabajadores. Entre ellas se encuentran las destinadas a garantizar *la utilización por los trabajadores en el trabajo de equipos de protección individual* que los protejan adecuadamente de aquellos riesgos para su salud o su seguridad que *no puedan evitarse o limitarse* suficientemente mediante la utilización de medios de protección colectiva o la adopción de medidas de organización en el trabajo.

### **10.2. OBLIGACIONES GENERALES DEL EMPRESARIO.-**

Hará obligatorio el uso de los equipos de protección individual que a continuación se desarrollan.

#### **10.2.1. PROTECTORES DE LA CABEZA.-**

- Cascos de seguridad, no metálicos, clase N, aislados para baja tensión, con el fin de proteger a los trabajadores de los posibles choques, impactos y contactos eléctricos.





- Protectores auditivos acoplables a los cascos de protección.
- Gafas de montura universal contra impactos y antipolvo.
- Mascarilla antipolvo con filtros protectores.
- Pantalla de protección para soldadura autógena y eléctrica.

#### 10.2.2. PROTECTORES DE MANOS Y BRAZOS.-

- Guantes contra las agresiones mecánicas (perforaciones, cortes, vibraciones).
- Guantes de goma finos, para operarios que trabajen con hormigón.
- Guantes dieléctricos para B.T.
- Guantes de soldador.
- Muñequeras.
- Mango aislante de protección en las herramientas.

#### 10.2.3. PROTECTORES DE PIES Y PIERNAS.-

- Calzado provisto de suela y puntera de seguridad contra las agresiones mecánicas.
- Botas dieléctricas para B.T.
- Botas de protección impermeables.
- Polainas de soldador.
- Rodilleras.

#### 10.2.4. PROTECTORES DEL CUERPO.-

- Crema de protección y pomadas.
- Chalecos, chaquetas y mandiles de cuero para protección de las agresiones mecánicas.
- Traje impermeable de trabajo.
- Cinturón de seguridad, de sujeción y caída, clase A.
- Fajas y cinturones antivibraciones.
- Pértiga de B.T.
- Banqueta aislante clase I para maniobra de B.T.
- Linterna individual de situación.
- Comprobador de tensión.

### 11 .- CRITERIOS DE MANTENIMIENTO, ENTRENAMIENTO, UTILIZACION Y CONSERVACION .-

#### **BAJA TENSION .-**

##### **Instalación general.**

La Propiedad, recibirá a la entrega del Edificio, planos definitivos del montaje de la instalación, y referencia del domicilio social de la empresa instaladora.

No se podrá modificar la instalación, sin la intervención de instalador autorizado, o técnico competente según corresponda.



### **Cuadro General.**

Cada 5 años, se comprobarán los dispositivos de protección contra cortacircuitos, contactos directos e indirectos, así como sus intensidades nominales en relación con la sección de los conductores que protegen.

### **Instalación Interior.**

Las lámparas o cualquier otro elemento de iluminación no se suspenderá directamente de los hilos correspondientes a un punto de luz, que únicamente y con carácter provisional, se utilizarán como soporte de una bombilla.

Para cambio de bombillas y cualquier otra manipulación en la instalación, se desconectará el pequeño interruptor automático correspondiente.

Para ausencias prolongadas se desconectará el interruptor diferencial.

Cada 5 años se comprobará el aislamiento de la instalación interior que entre cada conductor y tierra, y entre cada dos conductores no deberá ser inferior a 250.000 ohmios.

Se repararán los defectos encontrados.

### **Red de Equipotencialidad.**

Cada 5 años en baños y aseos, y cuando obras realizados en éstos, hubiesen podido dar lugar al corte de los conductores, se comprobará la continuidad de las conexiones equipotenciales entre masas y elementos conductores, así como con el conductor de protección.

Se repararán los defectos encontrados.

### **Toma de Tierra.**

Cada 2 años, y en la época en que el terreno esté más seco, se medirá la resistencia de la tierra, y se comprobará que no sobrepasa el valor prefijado.

Las comprobaciones especificadas, serán realizadas por un instalador autorizado por la delegación Provincial del Ministerio de Industria.

Salamanca, Junio de 2.019

EL INGENIERO AGRONOMO .-



Fdo .- Eduardo Gutierrez Gutierrez



**VISADO**  
**20190374**  
**18/06/2019**  
**Pag.86 de 143**

# ANEXO

## LAMINAS DE MEDIOS AUXILIARES LAMINAS DE ELEMENTOS DE PROTECCION GENERAL



Colegio de Ingenieros  
Agrónomos de Castilla  
y León y Cantabria

**VISADO**  
**20190374**  
**18/06/2019**  
**Pag.87 de 143**

## CUADRO DE PIQUETAS DE TOMA DE TIERRA

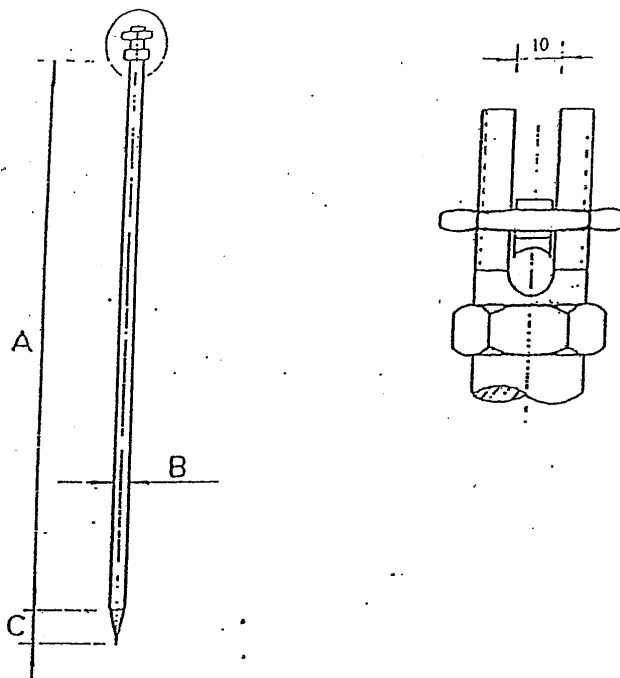

Esta piqueta está fabricada con tubo de acero recubierto de tubo de cobre por un procedimiento patentado, consiguiendo una perfecta amalgama de los dos materiales. Las principales ventajas estriban en su conductibilidad similar a las piquetas de cobre y una dureza similar a las piquetas de acero.

REFERENCIA	A	B	C
81501	1900	15	28
81502	1500	16	28
81503	2000	15	28
81504	1000	21	35
81505	1500	21	35
81506	2000	21	35
81507	2500	21	35
81508	3000	21	35

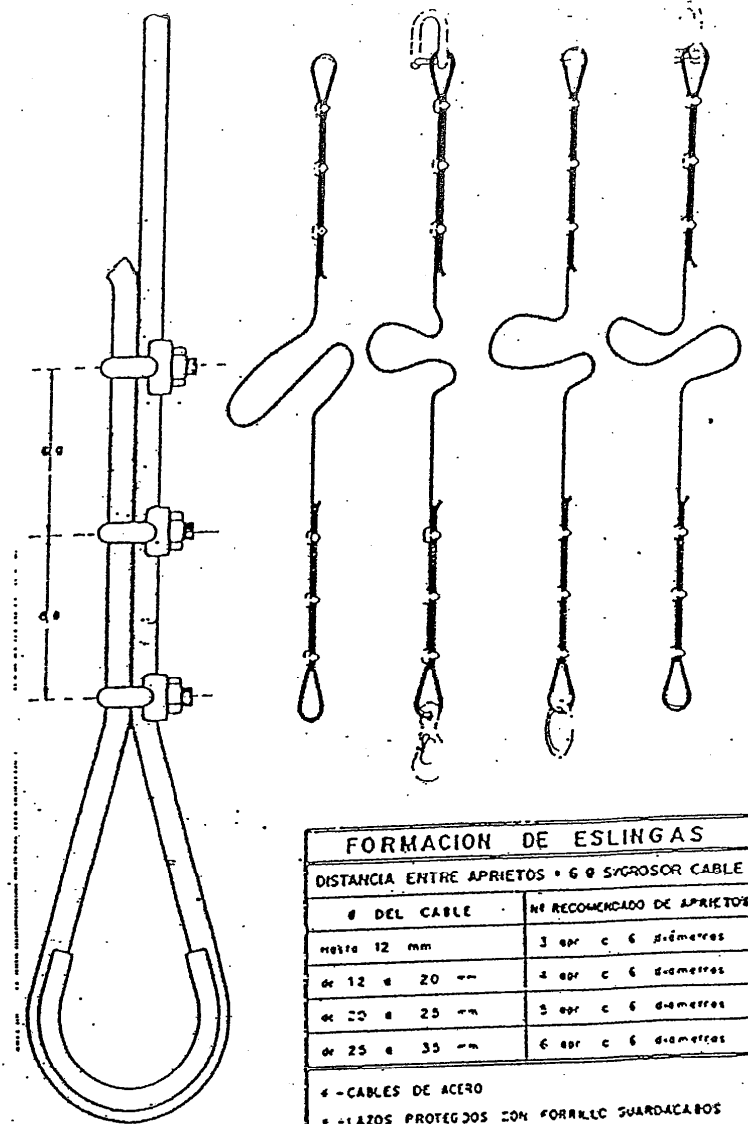

FORMACION DE ESLINGAS	
DISTANCIA ENTRE APRIETOS = 6 Ø SI GROSOR CABLE	
Ø DEL CABLE	Nº RECOMENDADO DE APRIETOS
hasta 12 mm	3 apr c 6 diámetros
de 12 a 20 mm	4 apr c 6 diámetros
de 20 a 25 mm	5 apr c 6 diámetros
de 25 a 35 mm	6 apr c 6 diámetros

\* - CABLES DE ACERO  
 \* - LAZOS PROTEGIDOS CON FORRILLO GUARDACABOS  
 \* - PUEDEN SUSTITUIRSE LOS APRIETOS POR CASQUILLOS SÓLDADOS

FORMAS DE SUSTENTACION DE CARGAS

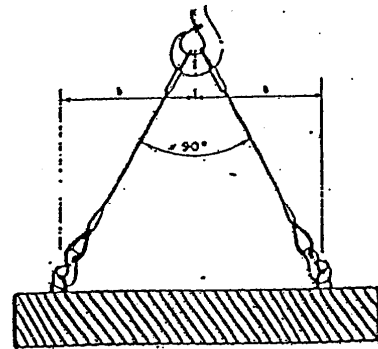
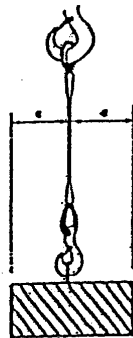
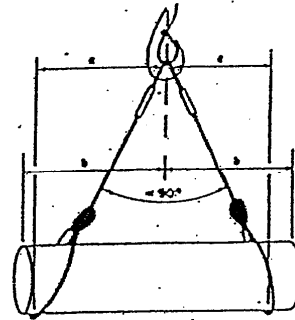
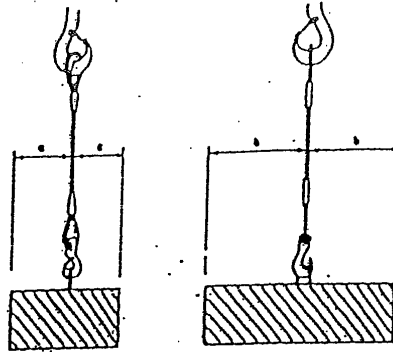

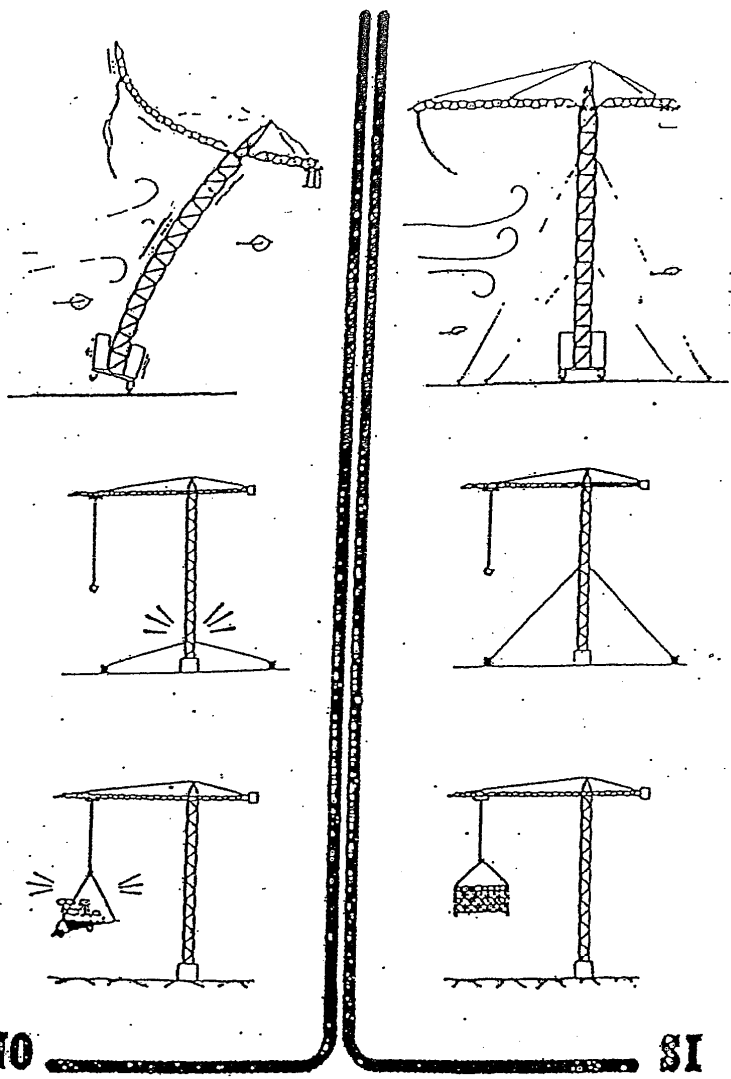

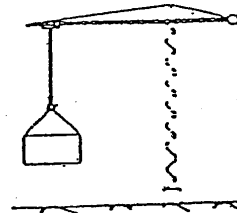
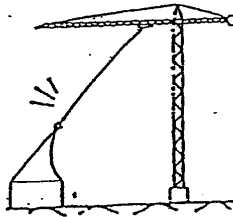
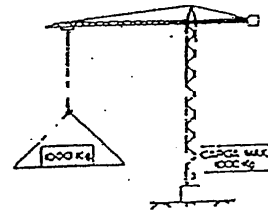
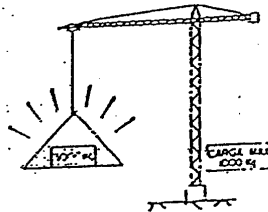
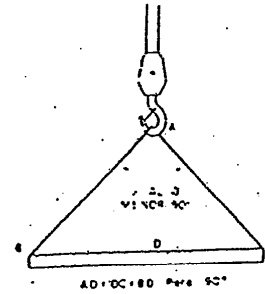
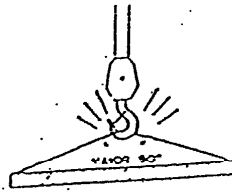

NO

SI



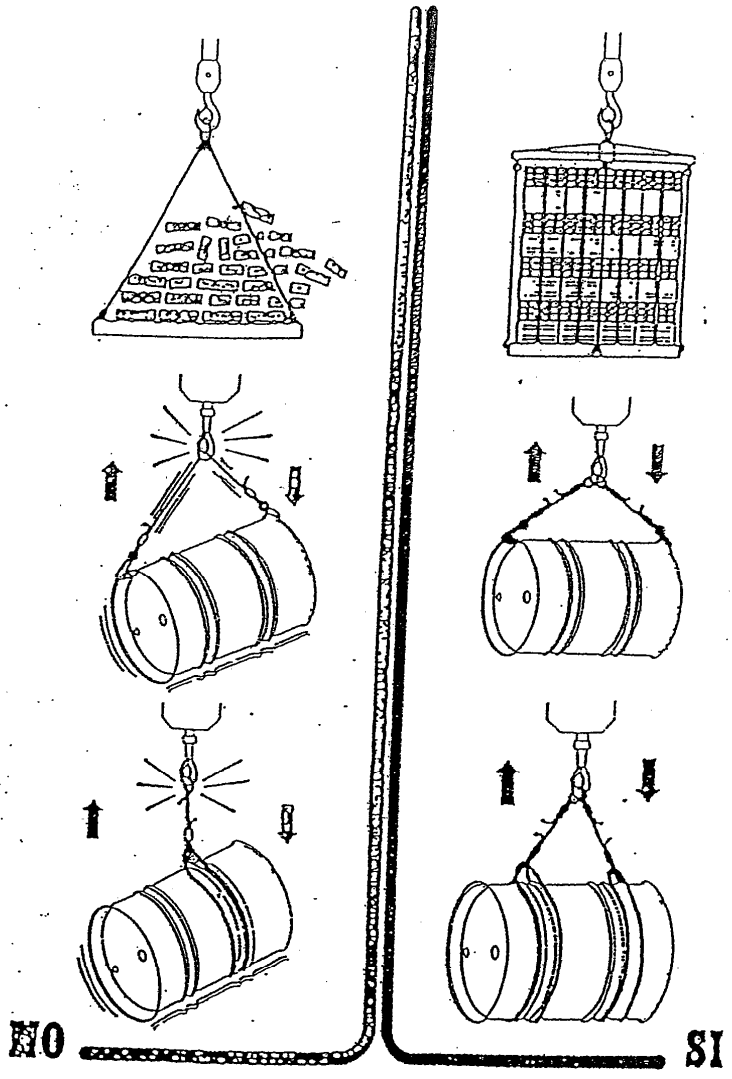

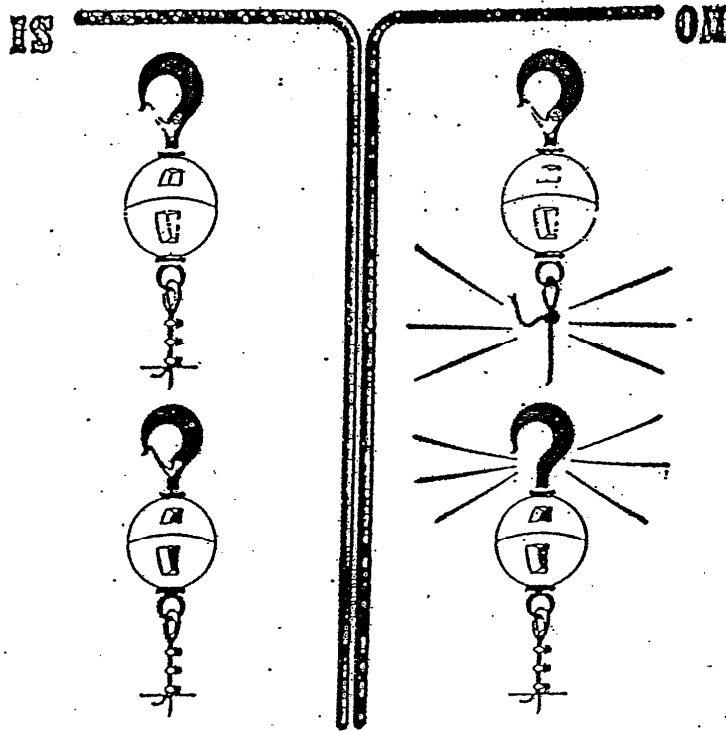

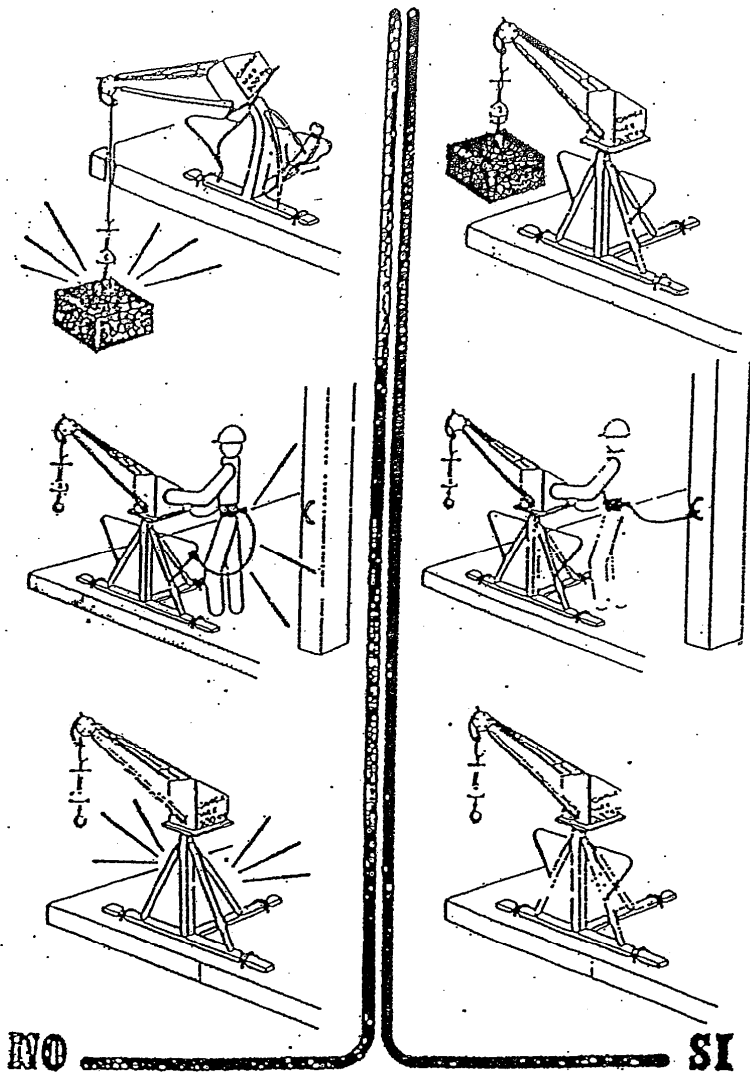

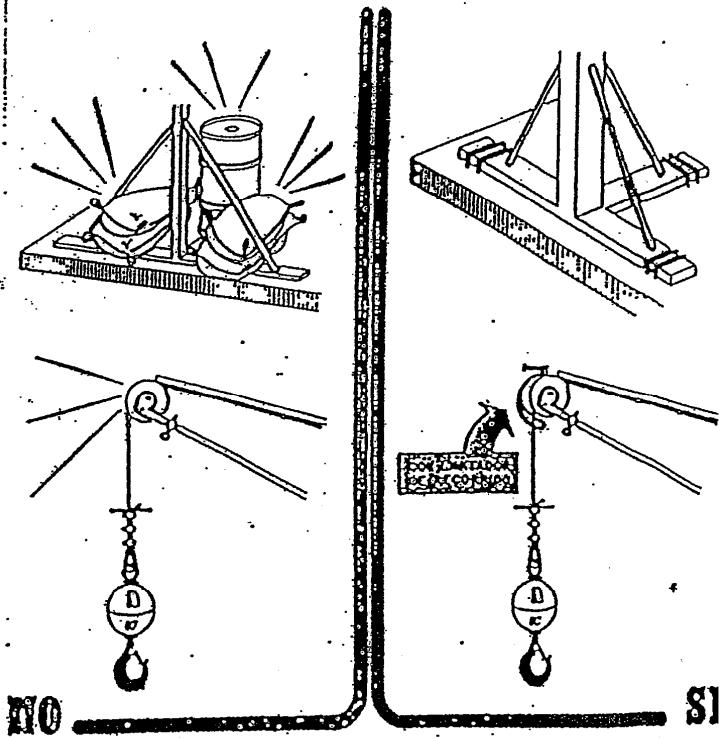

Distancia al paramento,  
igual ó menor a 50 cm.

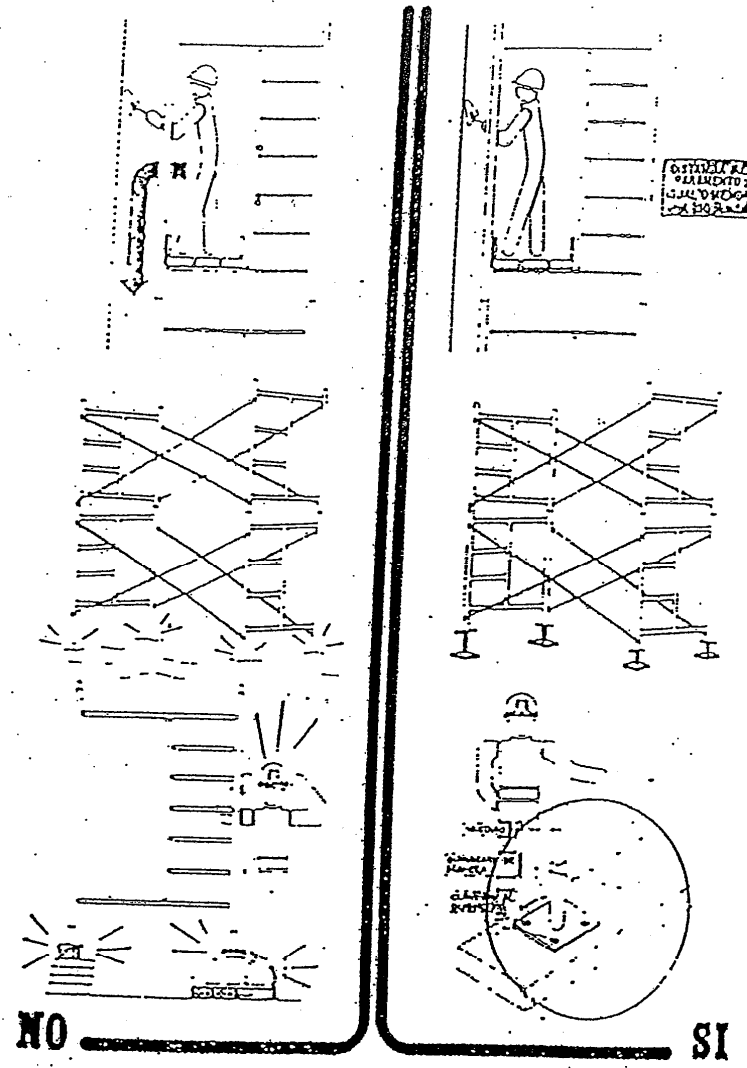

NO

SI

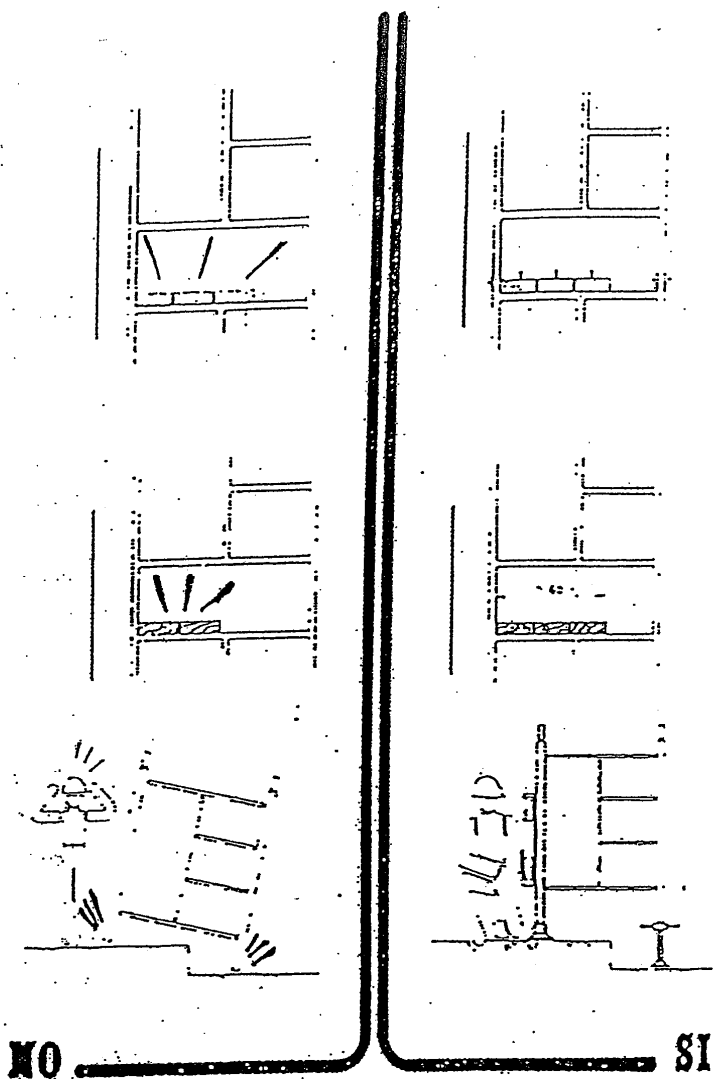

  
Colegio de Ingenieros  
Agrónomos de Castilla  
y León y Cantabria

**VISADO**  
20190374  
18/06/2019  
Pag.98 de 143

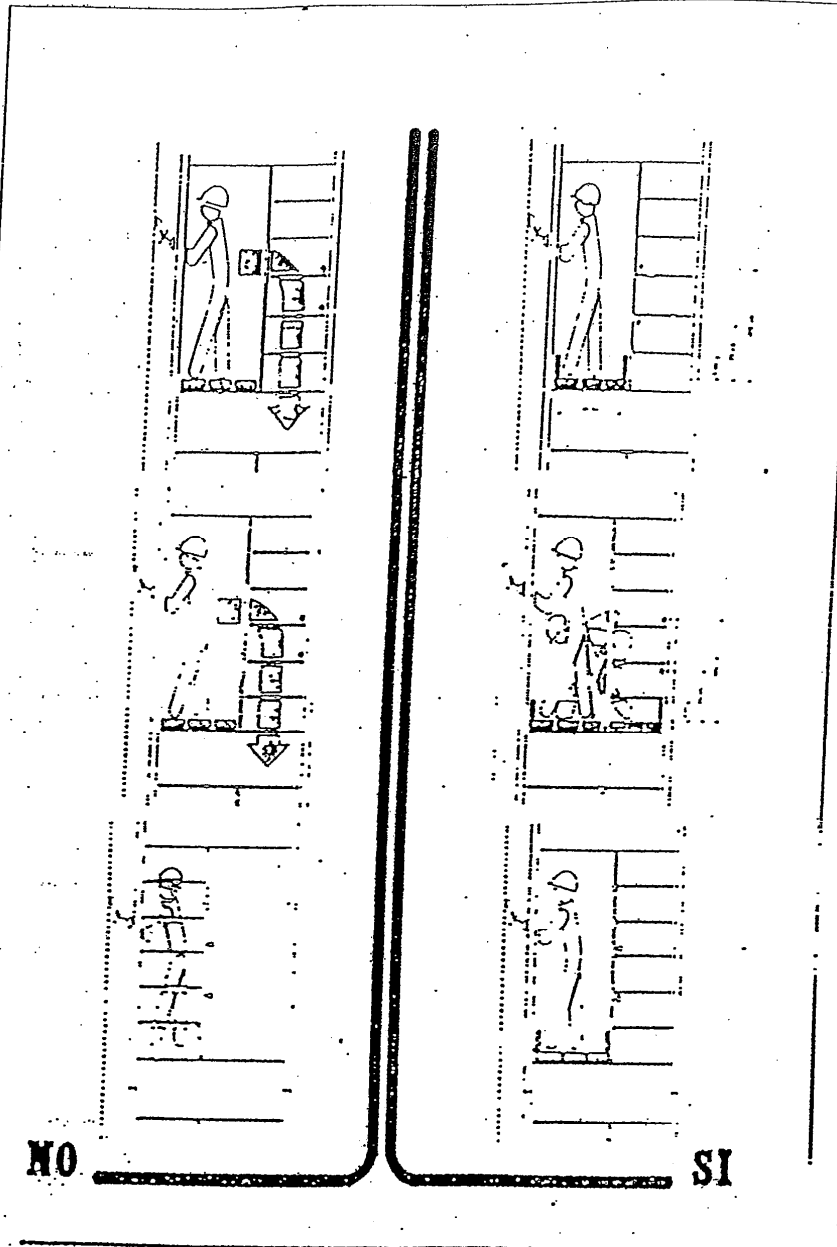

NO

SI



Colegio de Ingenieros  
Agrónomos de Castilla  
y León y Cantabria  
**VISADO**  
20190374  
18/06/2019  
Pag.99 de 143

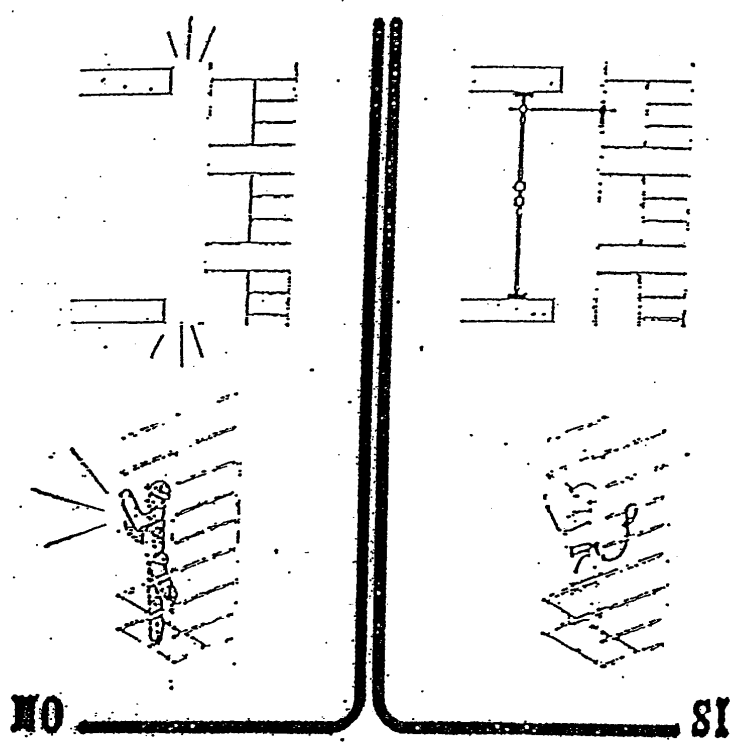



TORRE PARA HORMIGONADO DE PILARES

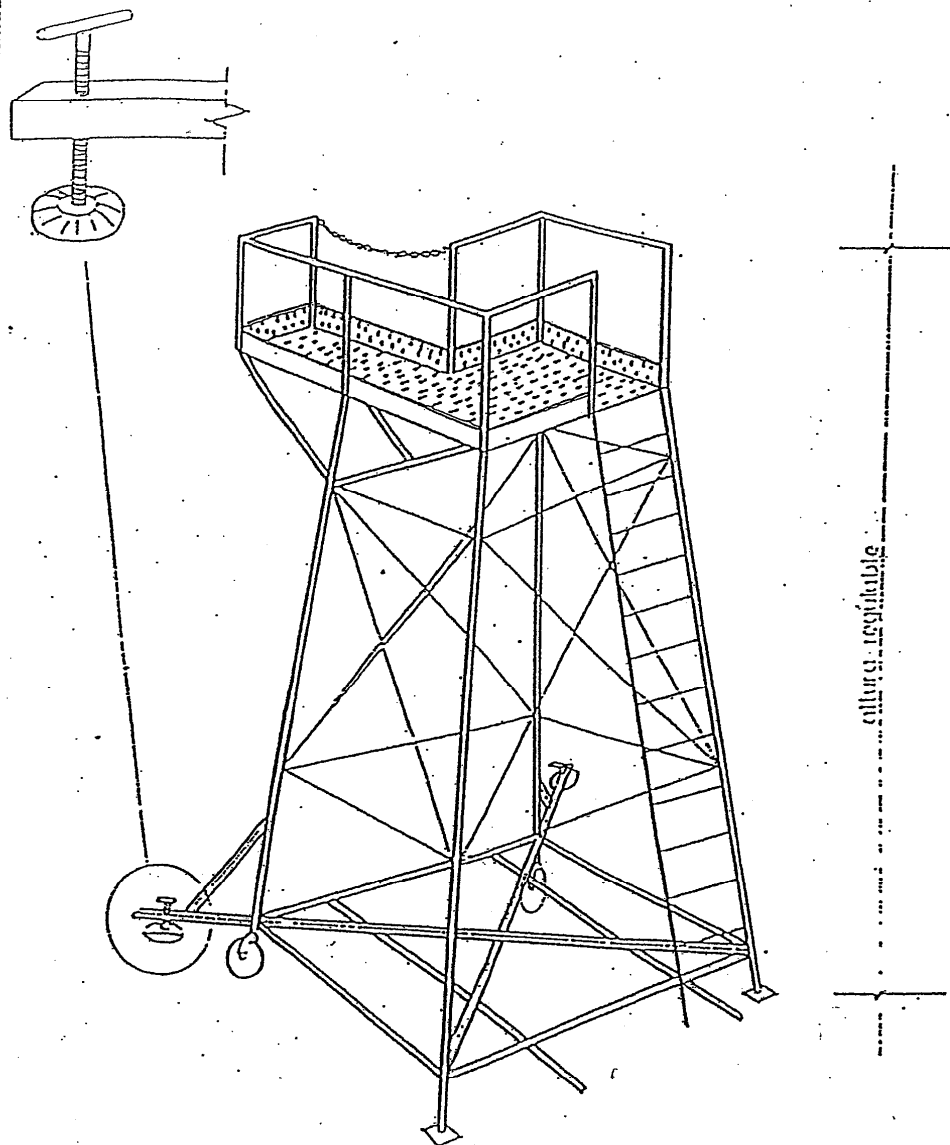

POSICION CORRECTA DE LA ESCALERA DE MANO

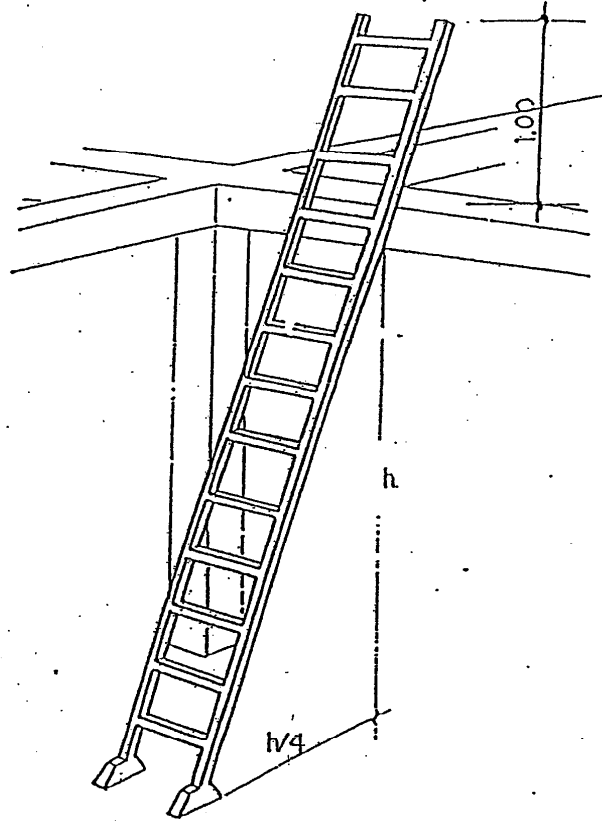

ESCALERA PROVISIONAL

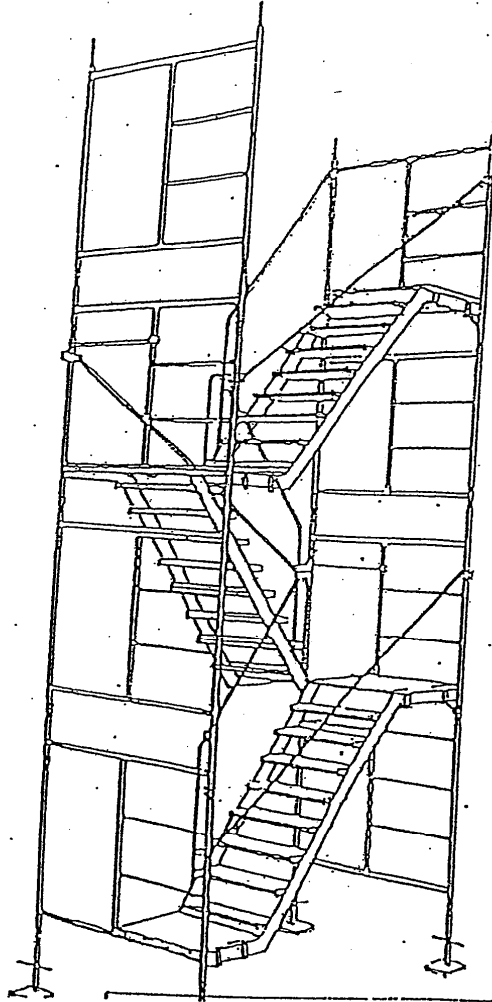

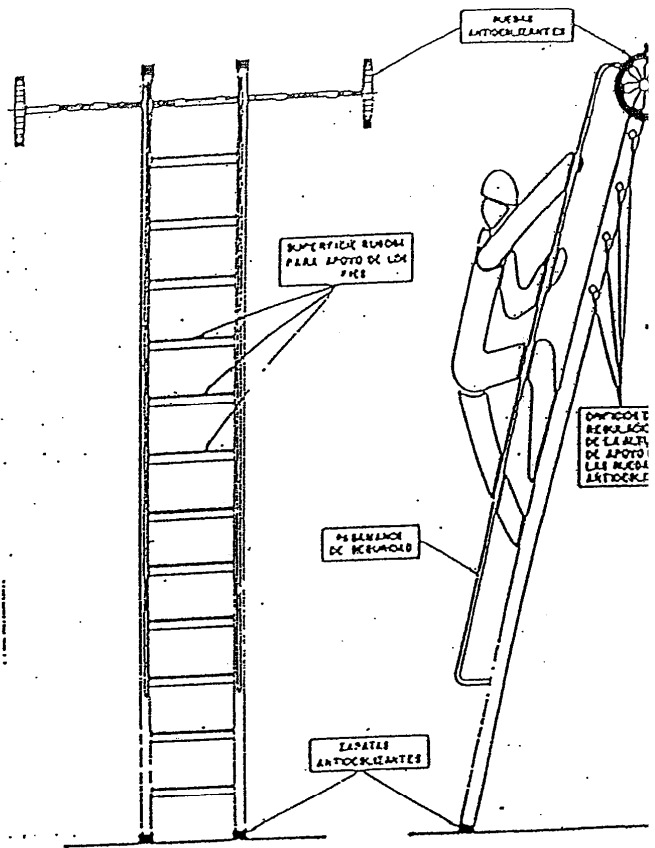

ESCALERA DE MANO DE SEGURIDAD ANTIVUELCO LATERAL Y ANTIDERRAMAMIENTO HORIZONTAL

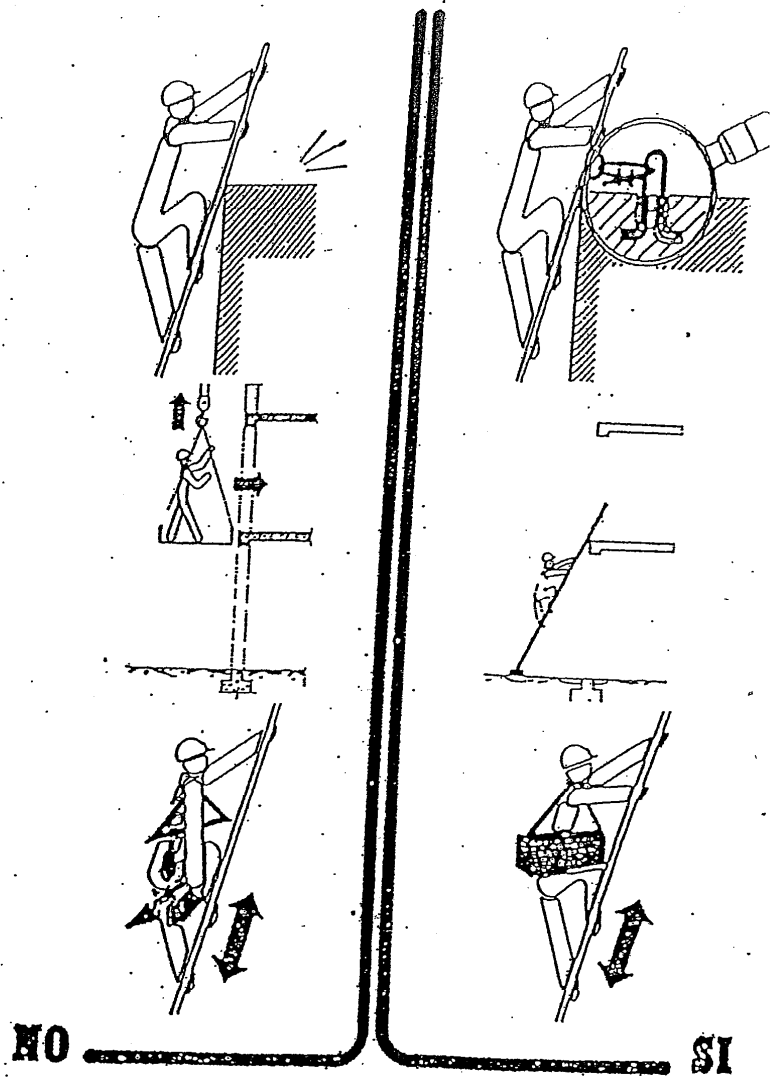

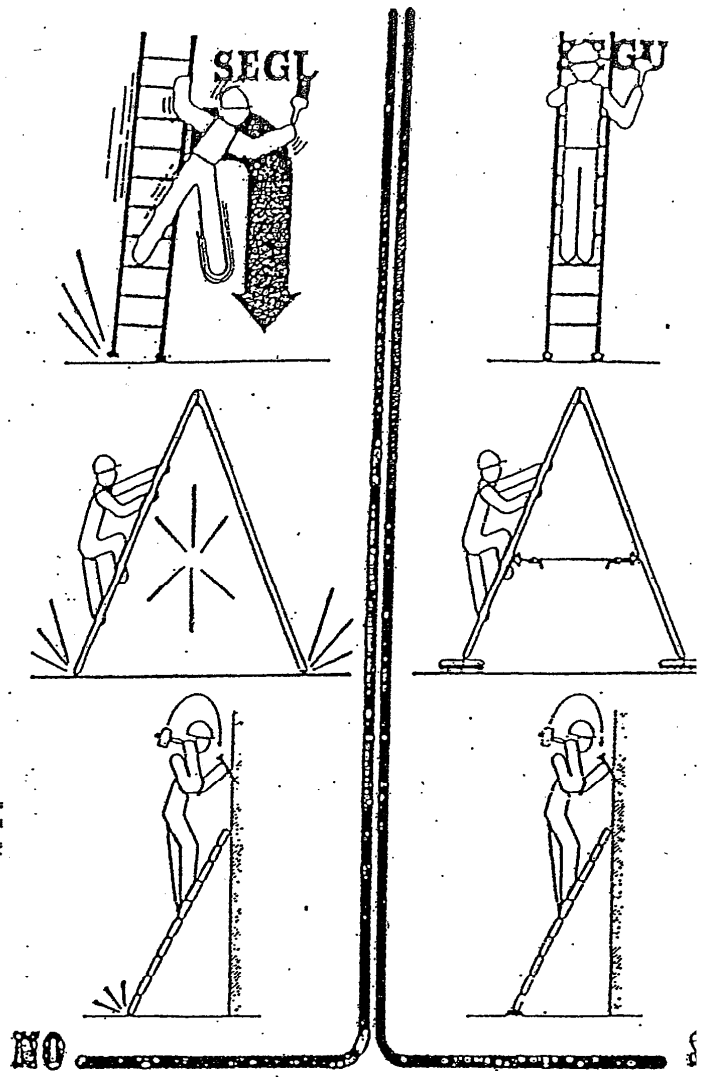

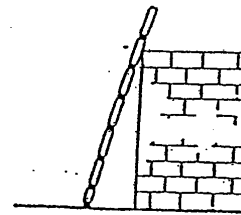
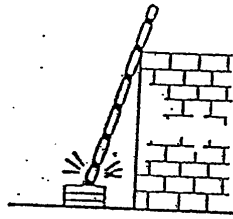
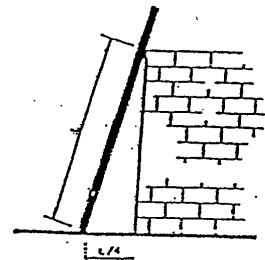
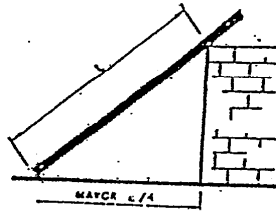
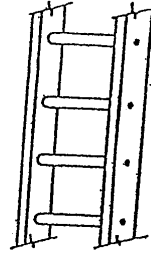
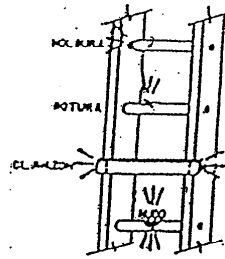

NO

SI

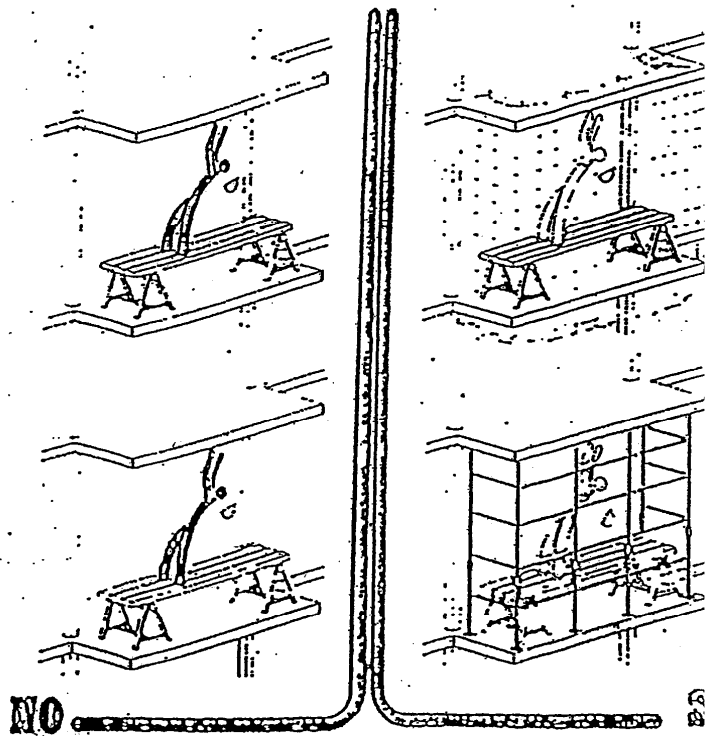



PROTECCION DE HUECO DE ESCALERA Y DE VENTANA

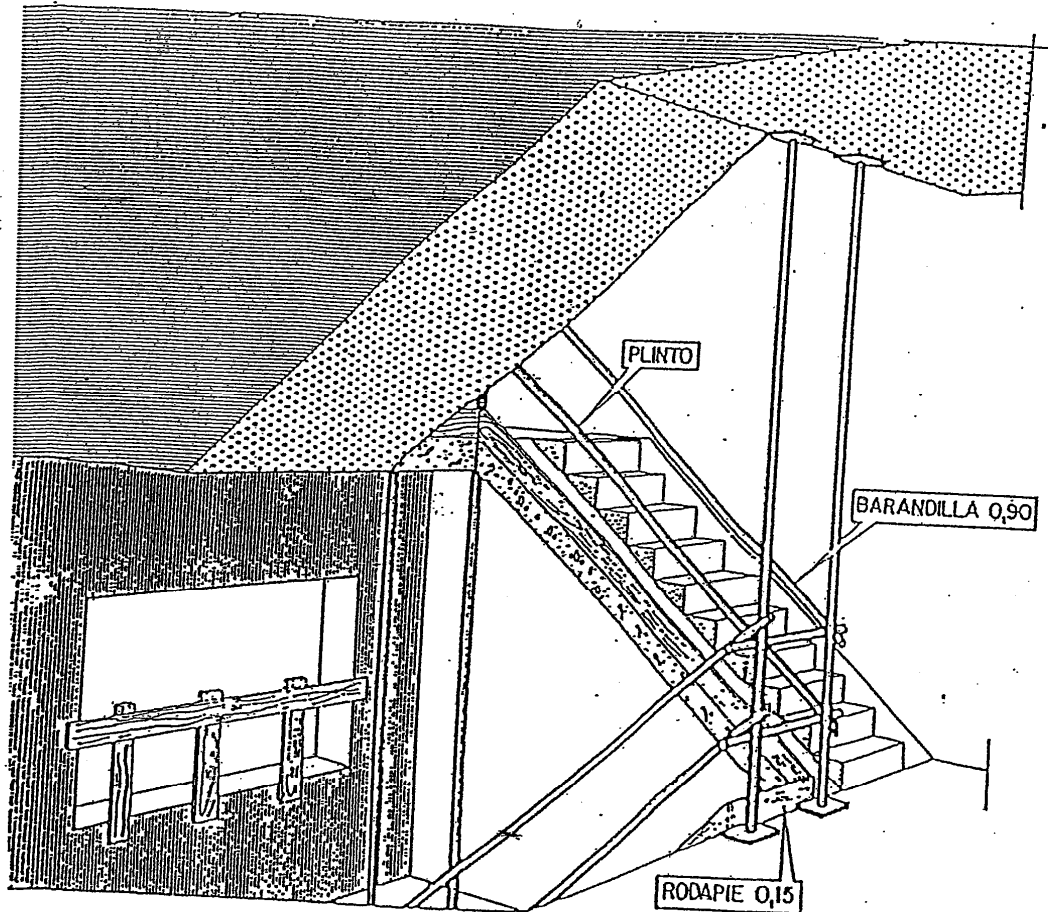

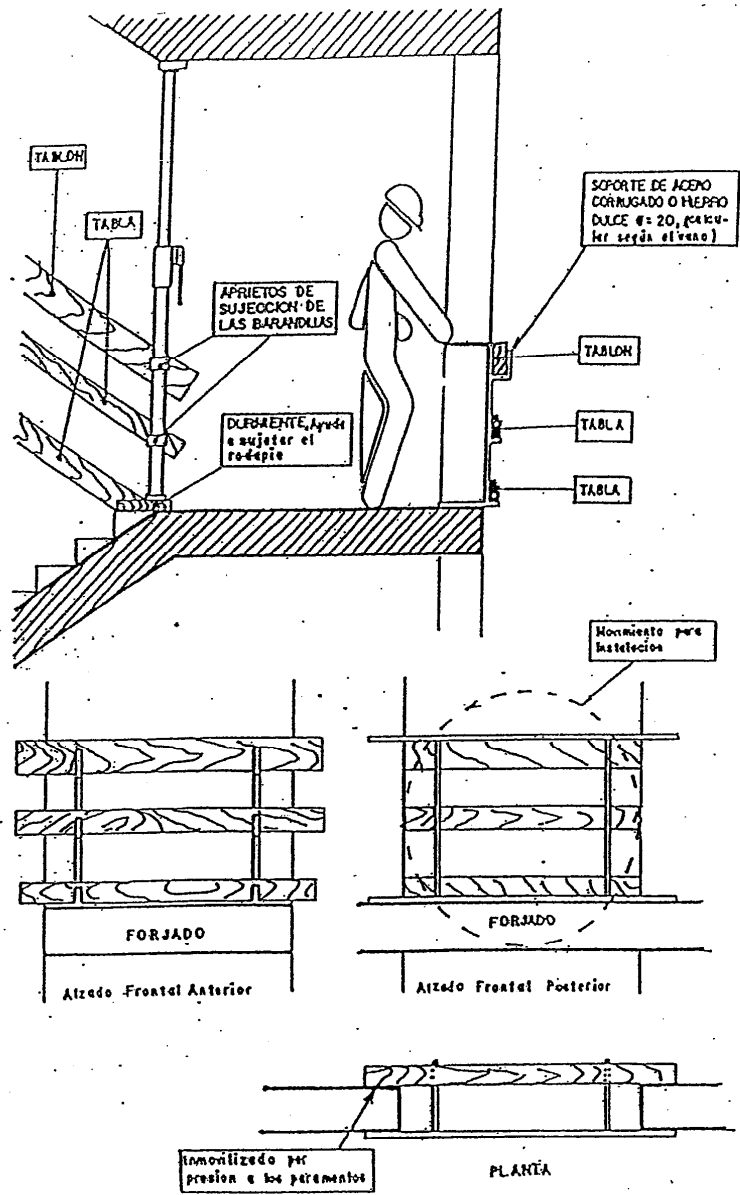

# PROTECCION DE HUECOS HORIZONTALES CON MALLAZO

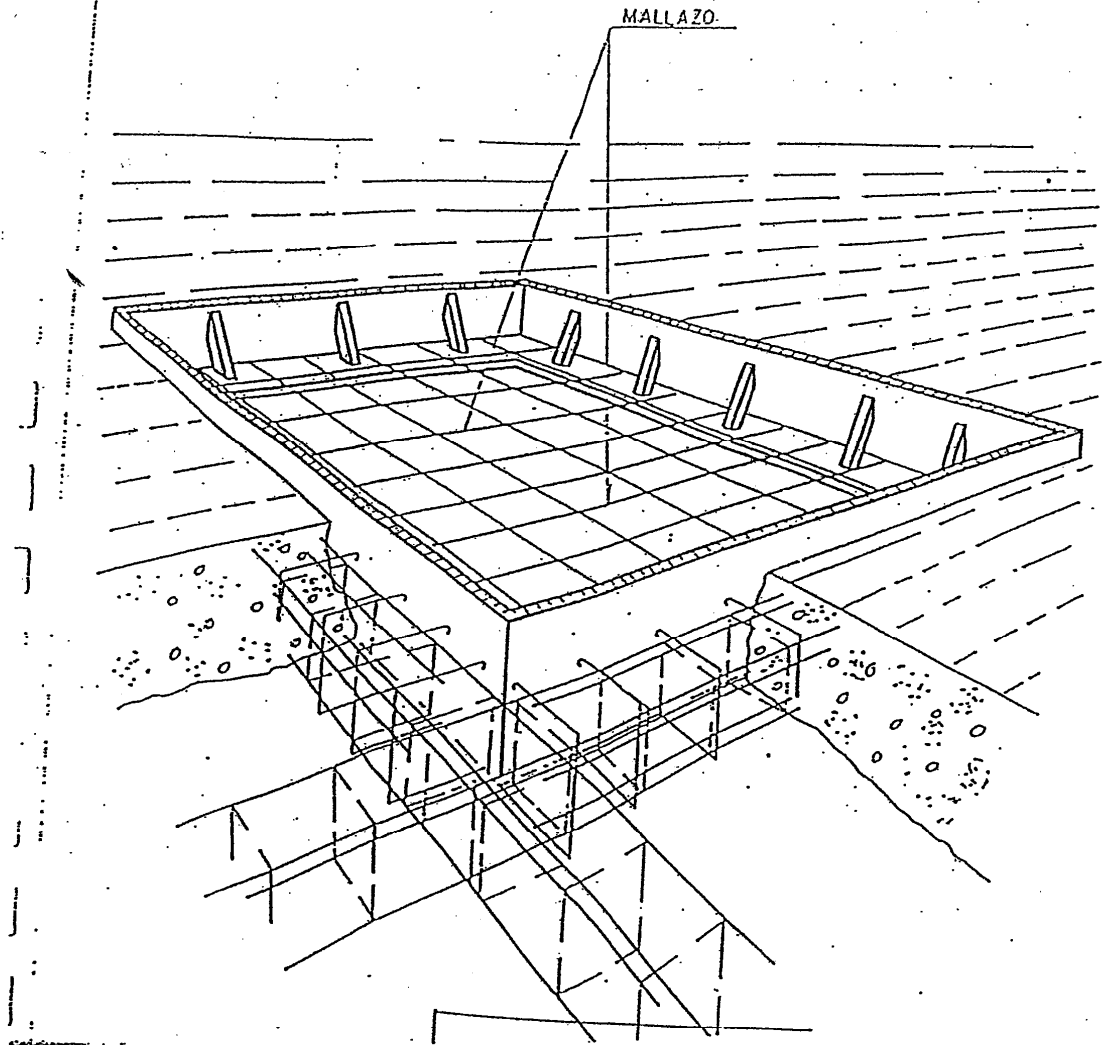

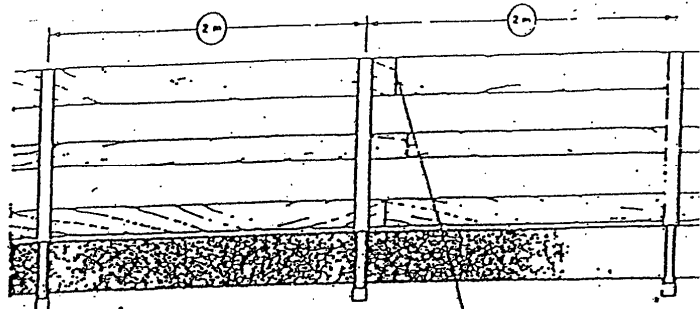

EMPALME DE BARRANOLLAS CON MADERA SOLAPADA

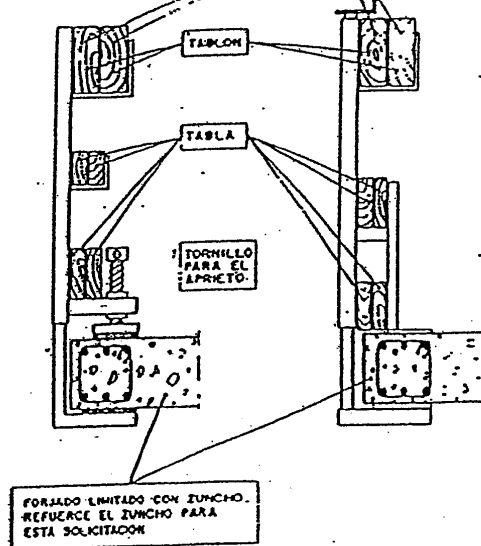

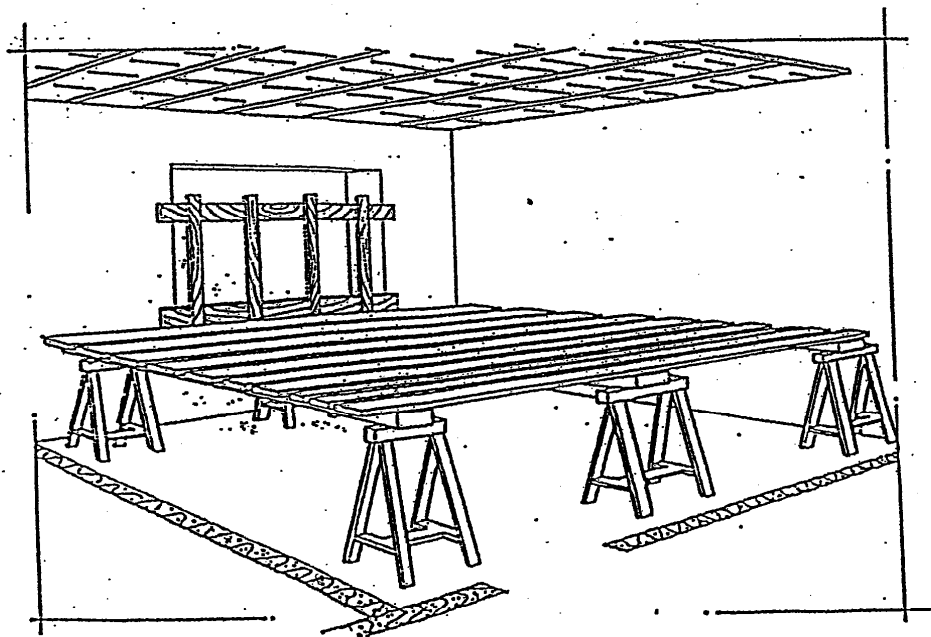

Detalle 15. Protección de huecos de ventanas en trabajos sobre el nivel del forjado.

300

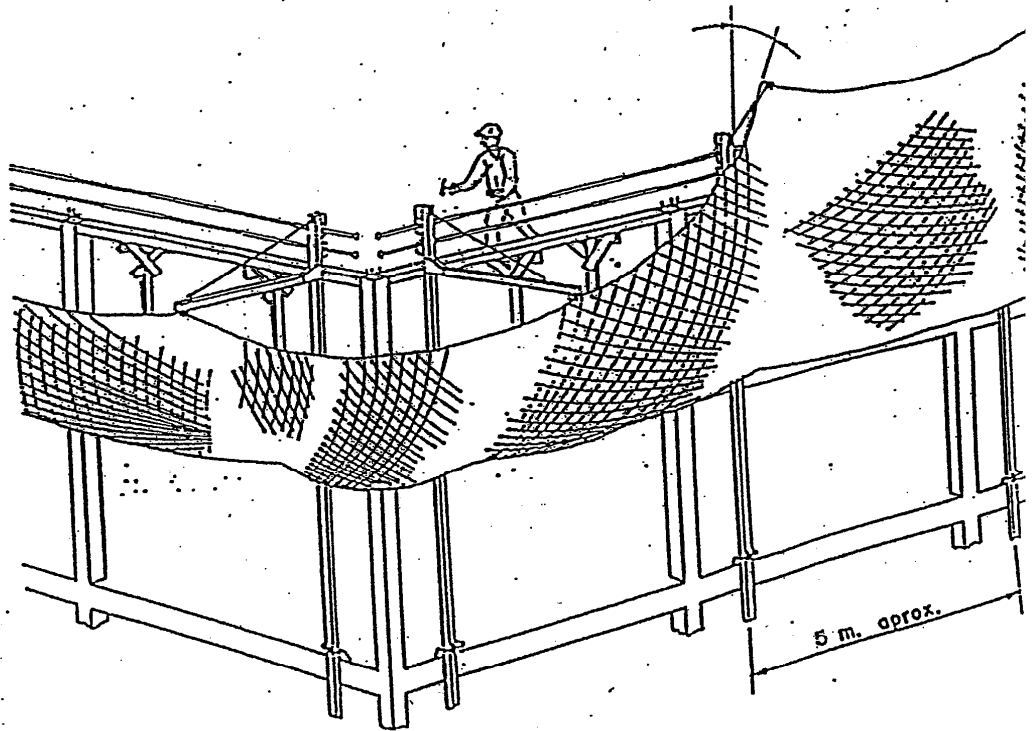

Detalle 9. Colocación de mástiles de brazo abatible.

294

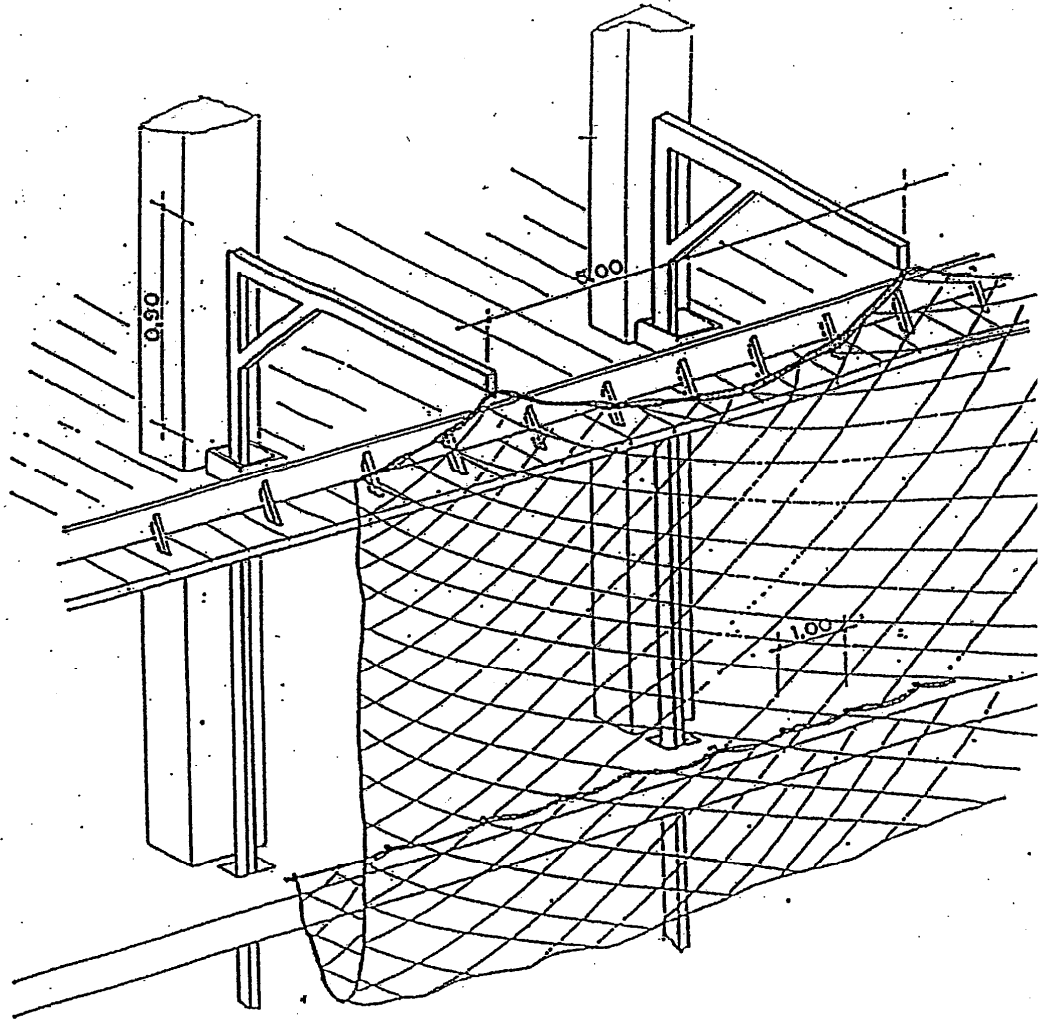

Detalle B. Paso de módulos para redes entre forjados.

REDES PERIMETRALES CON SOPORTE METALICO  
TIPO HORCA

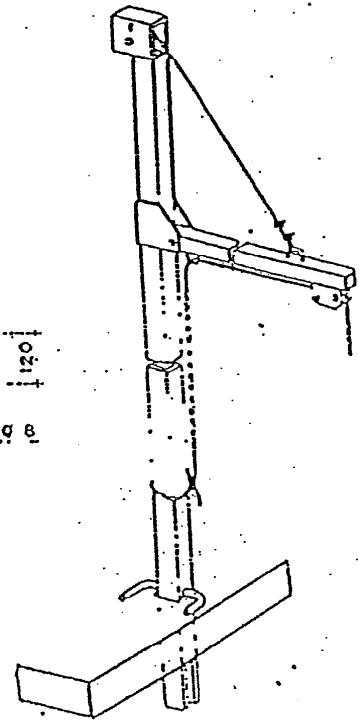
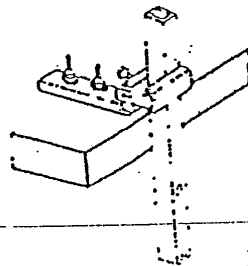
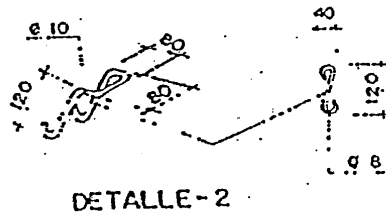
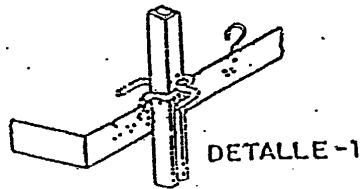
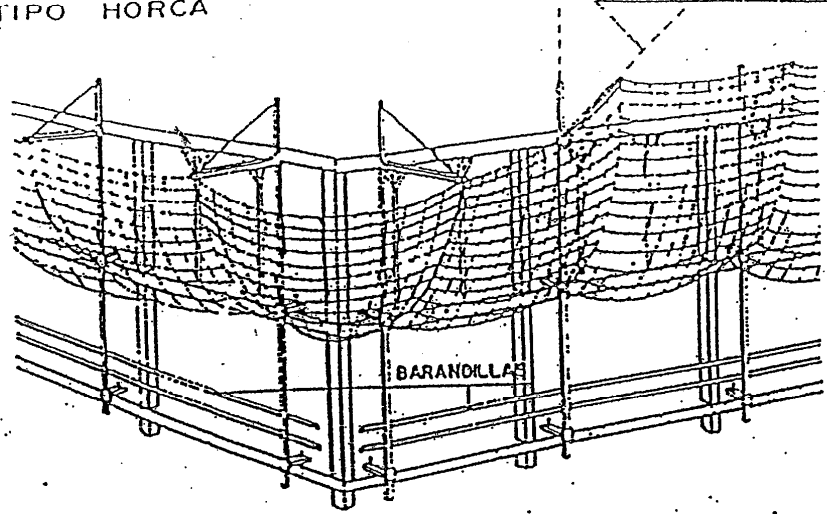

DETALLE - 3

DETALLE - 4



## PLANOS INDICE

Nº	1 .-	SITUACION Y EMPLAZAMIENTO ESTADO REFORMADO	420/297
Nº	2 .-	UBICACIÓN ESTADO REFORMADO.	715/515
Nº	3 .-	PLANTA GENERAL PROTECCIONES COLECTIVAS ESTADO REFORMADO.	890/735
Nº	4 .-	ESTRUCTURA DE CUBIERTA PROTECCIONES COLECTIVAS CEBO ESTADO REFORMADO.	525/675
Nº	5 .-	ALZADO Y SECCION PROTECCIONES COLECTIVAS CEBO ESTADO REFORMADO.	705/295
Nº	6 .-	ESTRUCTURA DE CUBIERTA P.C. OFICINAS Y ASEOS ESTADO REFORMADO.	535/295
Nº	7 .-	ALZADO Y SECCION PROTECCION COLECTIVA OFICINAS Y ASEOS ESTADO REFORMADO.	535/295
Nº	8 .-	CASETA DE OBRA ESTADO REFORMADO.	420/295
Nº	9 .-	ESQUEMA ELECTRICO DE OBRA ESTADO REFORMADO.	420/295

\*\*\*\*\*                      \*\*\*\*\*



# PLIEGO DE CONDICIONES FACULTATIVAS



## **1 .- PLIEGO DE CONDICIONES .-**

### **1.1 .- NORMATIVA DE APLICACION .-**

#### **GENERALES :**

- Ley 31/1.995, de 8 de noviembre, de Prevención de Riesgos Laborales.
- Título II (Capítulos de I a XII): Condiciones Generales de los centros de trabajo y de los mecanismos y medidas de protección de la Ordenanza General de Seguridad e Higiene en el Trabajo. (O.M. de 9 de marzo de 1.971)
- Capítulo XVI: Seguridad e Higiene; secciones 1ª, 2ª y 3ª de la Ordenanza de Trabajo de la Construcción, Vidrio y Cerámica. (O.M. de 28 de agosto de 1.970)
- Real Decreto 1627/97 de 24 de octubre de 1997 por el que se establecen las Disposiciones Mínimas de Seguridad y de Salud en las Obras de Construcción.
- Ordenanzas Municipales

#### **SEÑALIZACIONES :**

- R.D. 485/97, de 14 de abril.  
Disposiciones mínimas en materia de señalización de seguridad y salud en el trabajo.

#### **EQUIPOS DE PROTECCIÓN INDIVIDUAL :**

- R.D. 1.407/1.992 modificado por R.D. 159/1.995, sobre condiciones para la comercialización y libre circulación intracomunitaria de los equipos de protección individual-EPI.
- R.D. 773/1.997 de 30 de mayo, sobre disposiciones mínimas de seguridad y salud relativas a la utilización por trabajadores de equipos de protección individual.

#### **EQUIPOS DE TRABAJO :**

- R.D. 1215/1.997. Disposiciones mínimas de seguridad y salud para la utilización por los trabajadores de los equipos de trabajo.

#### **SEGURIDAD EN MAQUINAS :**

- R.D. 1.435/1.992 modificado por R.D. 56/1.995, dictan las disposiciones de aplicación de la Directiva del Consejo 89/392/CEE, relativa a la aproximación de las legislaciones de los Estados miembros sobre máquinas.



**VISADO**  
**20190374**  
**18/06/2019**  
**Pag.119 de 143**

- R.D. 1.495/1.986, modificación R.D. 830/1.991, aprueba el Reglamento de Seguridad en las máquinas.
- Orden de 23/05/1.977 modificada por Orden de 7/03/1.981. Reglamento de aparatos elevadores para obras.
- Orden de 28/06/1.988 por lo que se aprueba la Instrucción Técnica Complementaria MIE-AEM2 del Reglamento de Aparatos de Elevación y Manutención, referente a grúas torres desmontables para obras.

#### **PROTECCION ACUSTICA :**

- R.D. 1.316/1.989, del Mº de Relaciones con las Cortes y de la Secretaría del Gobierno. 27/10/1.989. Protección de los trabajadores frente a los riesgos derivados de la exposición al ruido durante el trabajo.
- R.D. 245/1.989, del Mº de Industria y Energía. 27/02/1.989. Determinación de la potencia acústica admisible de determinado material y maquinaria de obra.
- Orden del Mº de Industria y Energía. 17/11/1.989. Modificación del R.D. 245/1.989, 27/02/1.989.
- Orden del Mº de Industria, Comercio y Turismo. 18/07/1.991. Modificación del Anexo I del Real Decreto 245/1.989, 27/02/1.989.
- R.D. 71/1.992, del Mº de Industria, 31/01/1.992. Se amplía el ámbito de aplicación del Real Decreto 245/1.989, 27/02/1.989, y se establecen nuevas especificaciones técnicas de determinados materiales y maquinaria de obra.
- Orden del Mº de Industria y Energía. 29/03/1.996. Modificación del Anexo I del Real Decreto 245/1.989.

#### **OTRAS DISPOSICIONES DE APLICACION :**

- R.D. 487/1.997. Disposiciones mínimas de seguridad y salud relativas a la manipulación manual de cargas que entrañen riesgos, en particular dorsolumbares, para los trabajadores.
- Reglamento electrotécnico de baja Tensión e Instrucciones Complementarias.
- Orden de 20/09/1.986: Modelo de libro de Incidencias correspondiente a las obras en que sea obligatorio un Estudio de Seguridad y Salud en el trabajo.
- Orden de 6/05/1.988: Requisitos y datos de las comunicaciones de apertura previa o reanudación de actividades de empresas y centros de trabajo.



## 1.2 .- CONDICIONES TECNICAS DE LOS MEDIOS DE PROTECCION .-

Todas las prendas de protección personal o elementos de protección colectiva, tendrán fijado un periodo de vida útil, desechándose a su término.

Cuando por las circunstancias del trabajo se produzca un deterioro más rápido en una determinada prenda o equipo, se repondrá ésta, independientemente de la duración prevista o fecha de entrega.

Toda prenda o equipo de protección que haya sufrido un trato límite, es decir, el máximo para el que fue concebido (por ejemplo, por un accidente), será desechado y repuesto al momento.

Aquellas prendas que por su uso hayan adquirido más holguras o tolerancias de las admitidas por el fabricante, serán repuestas inmediatamente.

El uso de una prenda o equipo de protección nunca representará un riesgo en si mismo.

### 1.2.1 .- PROTECCION PERSONAL .-

Todo elemento de protección personal dispondrá de marca CE siempre que exista en el mercado.

En aquellos casos en que no exista la citada marca CE, serán de calidad adecuada a sus respectivas prestaciones.

El encargado del Servicio de Prevención dispondrá en cada uno de los trabajos en obra la utilización de las prendas de protección adecuadas.

El personal de obra deberá ser instruido sobre la utilización de cada una de las prendas de protección individual que se le proporcionen. En el caso concreto del cinturón de seguridad, será preceptivo que el Coordinador de Seguridad y Salud durante la ejecución de obra proporcione al operario el punto de anclaje o en su defecto las instrucciones concretas para la instalación previa del mismo.

### 1.2.2 .- PROTECCIONES COLECTIVAS .-

#### 1.2.2.1 .- VALLAS DE CIERRE .-

La protección de todo el recinto de la obra se realizará mediante vallas autónomas de limitación y protección.



Estas vallas se situarán en el límite de la parcela tal como se indica en los planos y entre otras reunirán las siguientes condiciones :

- Tendrán 2,00 metros de altura.
- Dispondrán de puerta de acceso para vehículos de 4,00 metros de anchura y puerta independiente de acceso de personal.
- La valla se realizará a base de pies de madera y mallazo metálico electrosoldado.
- Esta deberá mantenerse hasta la conclusión de la obra o su sustitución por el vallado definitivo.

#### 1.2.2.2 .- VISERA DE PROTECCION DEL ACCESO A OBRA .-

La protección del riesgo existente en los accesos de los operarios a la obra se realizará mediante la utilización de viseras de protección.

La utilización de la visera de protección se justifica en el artículo 190 de la Ordenanza Laboral de la Construcción, Vidrio y Cerámica.

Las viseras estarán formadas por una estructura metálica tubular como elemento sustentante de los tablones de anchura suficiente para el acceso del personal prolongándose hacia el exterior de la fachada 2,50 mts. y señalizándose convenientemente.

Los apoyos de la visera en el suelo se realizarán sobre durmientes de madera perfectamente nivelados.

Los tablones que forman la visera de protección deberán formar una superficie perfectamente cuajada.

#### 1.2.2.3 .- ENCOFRADOS CONTINUOS .-

La protección efectiva del riesgo de caída de los operarios desde un forjado en ejecución al forjado inferior se realizará mediante la utilización de encofrados continuos.

Se justifica la utilización de este método de trabajo en base a que el empleo de otros sistemas como la utilización de plataformas de trabajo inferiores, pasarelas superiores o el empleo del cinturón de seguridad en base a lo dispuesto en los artículos 192 y 193 de la Ordenanza Laboral de la Construcción, son a todas luces inviables.

La empresa constructora deberá por medio del Plan de Seguridad, justificar la elección de un determinado tipo de encofrado continuo entre la oferta comercial existente.



#### 1.2.2.4 .- REDES PERIMETRALES .-

La protección del riesgo de caída al vacío por el borde perimetral del forjado en los trabajos de estructura y desencofrado, se hará mediante la utilización de redes perimetrales tipo bandeja.

La obligación de su utilización se deriva de lo dispuesto en la Ordenanza Laboral de la Construcción, Vidrio y Cerámica en sus artículos 192 y 193.

Las redes deberán ser de poliamida o poliéster formando malla rómbica de 100 mm. como máximo.

La cuerda perimetral de seguridad será como mínimo de 10 mm. y los módulos de red serán atados entre sí con cuerda de poliamida o poliéster como mínimo de 3 mm.

La red dispondrá, unida a la cuerda perimetral y del mismo diámetro de aquella, de cuerdas auxiliares de longitud suficiente para su atado a pilares o elementos fijos de la estructura.

Los soportes metálicos estarán constituidos por tubos de 50 mm. de diámetro, anclados al forjado a través de la base de sustentación la cual se sujetará mediante dos puntales suelo-techo o perforando el forjado mediante pasadores.

Las redes se instalarán, como máximo, seis metros por debajo del nivel de realización de tareas, debiendo elevarse a medida que la obra gane altura.

#### 1.2.2.5 .- TABLEROS .-

La protección de los riesgos de caída al vacío por los huecos existentes en el forjado se realizará mediante la colocación de tableros de madera.

Estos huecos se refieren a los que se realizan en obra para el paso de ascensores, montacargas y pequeños huecos para conductos de instalaciones.

La utilización de este medio de protección se justifica en el artículo 21 de la Ordenanza General de Seguridad e Higiene en el Trabajo.

Los tableros de madera deberán tener la resistencia adecuada y estarán formados por un cuajado de tablones de madera de 7 x 20 cm. sujetos inferiormente mediante tres tablones transversales, tal como se indica en los Planos.

#### 1.2.2.6 .- BARANDILLAS .-

La protección del riesgo de caída al vacío por el borde perimetral en las plantas ya desencofradas, por las aberturas en fachada o por el lado libre de las escaleras de acceso se realizará mediante la colocación de barandillas.

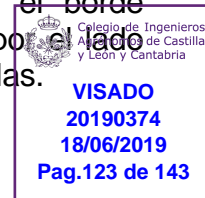

La obligatoriedad de su utilización se deriva de lo dispuesto en la Ordenanza General de Seguridad e Higiene en el Trabajo en sus artículos 17, 21 y 22 y la Ordenanza Laboral de la Construcción, Vidrio y Cerámica en su artículo 187.

En la Ordenanza General de Seguridad e Higiene en el Trabajo en su artículo 23 se indican las condiciones que deberán cumplir las barandillas a utilizar en obra. Entre otras :

- Las barandillas, plintos y rodapiés serán de materiales rígidos y resistentes.
- La altura de la barandilla será de 90 cm. sobre el nivel del forjado y estará formada por una barra horizontal, listón intermedio y rodapié de 15 cm. de altura.
- Serán capaces de resistir una carga de 150 Kg. por metro lineal.

La disposición y sujeción de la misma al forjado se realizará según lo dispuesto en Planos.

#### 1.2.2.7 .- ANDAMIOS TUBULARES .-

La protección de los riesgos de caída al vacío por el borde del forjado en los trabajos de cerramiento y acabados del mismo deberá realizarse mediante la utilización de andamios tubulares perimetrales.

Se justifica la utilización del andamio tubular perimetral como protección colectiva en base a que el empleo de otros sistemas alternativos como barandillas, redes, o cinturón de seguridad en base a lo dispuesto en los artículos 187, 192 y 193 de la Ordenanza Laboral de la Construcción, Vidrio y Cerámica, y 151 de la Ordenanza General de Seguridad e Higiene en el Trabajo en estas fases de obra y debido al sistema constructivo previsto no alcanzan el grado de efectividad que para la ejecución de la obra se desea.

El uso de los andamios tubulares perimetrales como medio de protección deberá ser perfectamente compatible con la utilización del mismo como medio auxiliar de obra, siendo condiciones técnicas las señaladas en el capítulo correspondiente de la memoria descriptiva y en los artículos 241 al 245 de la citada Ordenanza Laboral de la Construcción, Vidrio y Cerámica.

#### 1.2.2.8 .- PLATAFORMAS DE RECEPCION DE MATERIALES EN PLANTA .-

Los riesgos derivados de la recepción de materiales paletizados en obra mediante la grúa-torre solo pueden ser suprimidos mediante la utilización de plataformas receptoras voladas.

Su justificación se encuentra en los artículos 277 y 281 de la Ordenanza Laboral de la Construcción, Vidrio y Cerámica.





Las plataformas voladas que se construyan en obra deberán ser sólidas y seguras, convenientemente apuntaladas mediante puntales suelo-techo, tal como se indica en los planos.

Las plataformas deberán ser metálicas y disponer en su perímetro de barandilla que será practicable en una sección de la misma para permitir el acceso de la carga a la plataforma.

### **1.3 .- CONDICIONES TECNICAS DE LA MAQUINARIA .-**

Las máquinas con ubicación fija en obra, tales como grúas torre y hormigonera serán las instaladas por personal competente y debidamente autorizado.

El mantenimiento y reparación de estas máquinas quedará, asimismo, a cargo de tal personal, el cual seguirá siempre las instrucciones señaladas por el fabricante de las máquinas.

Las operaciones de instalación y mantenimiento deberán registrarse documentalmente en los libros de registro pertinentes de cada máquina. De no existir estos libros para aquellas máquinas utilizadas con anterioridad en otras obras, antes de su utilización, deberán ser revisadas con profundidad por personal competente, asignándoles el mencionado libro de registro de incidencias.

Especial atención requerirá la instalación de las grúas torre, cuyo montaje se realizará por personal autorizado, quien emitirá el correspondiente certificado de "puesta en marcha de la grúa" siéndoles de aplicación la Orden de 28 de junio de 1.988 o Instrucción Técnica Complementaria MIE-AEM 2 del Reglamento de aparatos elevadores, referente a grúas torre para obras.

Las máquinas con ubicación variable, tales como circular, vibrador, soldadura, etc. deberán ser revisadas por personal experto antes de su uso en obra, quedando a cargo del Servicio de Prevención la realización del mantenimiento de las máquinas según las instrucciones proporcionadas por el fabricante.

El personal encargado del uso de las máquinas empleadas en obra deberá estar debidamente autorizado para ello, proporcionándosele las instrucciones concretas de uso.

### **1.4 .- CONDICIONES TECNICAS DE LA INSTALACION ELECTRICA .-**

La instalación eléctrica provisional de obra se realizará siguiendo las pautas señaladas en los apartados correspondientes de la Memoria Descriptiva y de los Planos, debiendo ser realizada por empresa autorizada y siendo de aplicación lo señalado en el vigente Reglamento Electrotécnico de Baja Tensión y Norma UNE 21.027.



Todas las líneas estarán formadas por cables unipolares con conductores de cobre y aislados con goma o policloruro de vinilo, para una tensión nominal de 1.000 voltios.

La distribución de cada una de las líneas, así como su longitud, secciones de las fases y el neutro son los indicados en el apartado correspondiente a planos.

Todos los cables que presenten defectos superficiales u otros no particularmente visibles, serán rechazados.

Los conductores de protección serán de cobre electrolítico y presentarán el mismo aislamiento que los conductores activos. Se instalarán por las mismas canalizaciones que estos. Sus secciones mínimas se establecerán de acuerdo con la tabla V de la Instrucción MI.BT 017, en función de las secciones de los conductores de fase de la instalación.

Los tubos constituidos de P.V.C. o polietileno, deberán soportar sin deformación alguna, una temperatura de 60º C.

Los conductores de la instalación se identificarán por los colores de su aislamiento, a saber :

- Azul claro : Para el conductor de neutro.
- Amarillo/Verde : Para el conductor de tierra y protección.
- Marrón/Negro/Gris : Para los conductores activos o de fase.

En los cuadros, tanto principales como secundarios, se dispondrán todos aquellos aparatos de mando, protección y maniobra para la protección contra sobrecargas (sobrecarga y corte circuitos) y contra contactos directos e indirectos, tanto en los circuitos de alumbrado como de fuerza.

Dichos dispositivos se instalarán en los orígenes de los circuitos así como en los puntos en los que la intensidad admisible disminuya, por cambiar la sección, condiciones de instalación, sistemas de ejecución o tipo de conductores utilizados.

Los aparatos a instalar son los siguientes :

- Un interruptor general automático magnetotérmico de corte omnipolar que permita su accionamiento manual, para cada servicio.
- Dispositivos de protección contra sobrecargas y corto circuitos. Estos dispositivos son interruptores automáticos magnetotérmicos, de corte omnipolar, con curva térmica de corte. La capacidad de corte de estos interruptores será inferior a la intensidad de corto circuitos que pueda presentarse en el punto de su instalación.

Los dispositivos de protección contra sobrecargas y corto circuitos de los circuitos interiores tendrán los polos que correspondan al número de fases del circuito que protegen y sus características de interrupción estarán de acuerdo con las intensidades máximas admisibles en los conductores del circuito que protegen.

- Dispositivos de protección contra contactos indirectos que al haberse optado por sistema de la clase B, son los interruptores diferenciales sensibles a la intensidad de defecto. Estos dispositivos se complementarán con la unión a una misma toma de tierra de todas las masas metálicas accesibles. Los interruptores diferenciales se instalan entre el interruptor general de cada servicio y los dispositivos de protección contra sobrecargas y corto circuitos, a fin de que estén protegidos por estos dispositivos.

En los interruptores de los distintos cuadros, se colocarán placas indicadoras de los circuitos a que pertenecen, así como dispositivos de mando y protección para cada una de las líneas generales de distribución y la alimentación directa a los receptores.

## 1.5 .- CONDICIONES TECNICAS DE LOS SERVICIOS DE HIGIENE Y BIENESTAR .-

Considerando que el número previsto de operarios en obra es de 8, las instalaciones de higiene y bienestar deberán reunir las siguientes condiciones :

### VESTUARIOS :

Para cubrir las necesidades se dispondrá de una superficie total de 20 m<sup>2</sup>, instalándose tantos módulos como sean necesarios para cubrir tal superficie.

La altura libre a techo será de 2,30 metros.

Los suelos, paredes y techos serán lisos e impermeables, permitiendo la limpieza necesaria. Asimismo dispondrán de ventilación independiente y directa.

Los vestuarios estarán provistos de una taquilla individual con llave para cada trabajador y asientos.

Se habilitará un tablón conteniendo el calendario laboral, Ordenanza General de Seguridad e Higiene en el Trabajo, Ordenanza Laboral de la Construcción, Vidrio y Cerámica y las notas informativas de régimen interior que la Dirección Técnica de la obra proporcione.



**ASEOS :**

Se dispondrá de un local con los siguientes elementos sanitarios :

- 2 duchas.
- 1 inodoros.
- 2 lavabos.
- 2 urinarios.
- 1 espejos.

Completándose con los elementos auxiliares necesarios: Toalleros, jaboneras, etc.

Dispondrá de agua caliente en duchas y lavabos.

Los suelos, techos y paredes serán lisos e impermeables, permitiendo la limpieza necesaria; asimismo dispondrán de ventilación independiente y directa.

La altura libre de suelo a techo no deberá ser inferior a 2,30 metros, teniendo cada uno de los retretes una superficie de 1 x 1,20 metros.

**COMEDOR :**

Para cubrir las necesidades se dispondrá en obra de un comedor de 80 m<sup>2</sup>, con las siguientes características :

- Suelos, paredes y techos lisos e impermeables, permitiendo la limpieza necesaria.
- Iluminación natural y artificial adecuada.
- Ventilación suficiente, independiente y directa.
- Disponiendo de mesas y sillas, menaje, calentacomidas, piletta con agua corriente y recipiente para recogida de basuras.

**BOTIQUINES :**

Se dispondrá de un cartel claramente visible en el que se indiquen todos los teléfonos de urgencia de los centros hospitalarios más próximos; médicos, ambulancias, bomberos, policía, etc.

En todos los centros de trabajo se dispondrá de un botiquín con los medios para efectuar las curas de urgencia en caso de accidente.

Los botiquines estarán a cargo de personas capacitadas designadas por la empresa.



**VISADO**  
**20190374**  
**18/06/2019**  
**Pag.128 de 143**

Se revisará mensualmente su contenido y se repondrá inmediatamente lo usado.

El contenido mínimo será : Agua oxigenada, alcohol de 96º, tintura de yodo, mercurocromo, amoniaco, algodón hidrófilo, gasa estéril, vendas, esparadrapo, antiespasmódicos, torniquete, bolsas de goma para agua y hielo, guantes esterilizados, jeringuilla, hervidor y termómetro clínico.

## **1.6 .- ORGANIZACION DE LA SEGURIDAD .-**

### **1.6.1 .- SERVICIO DE PREVENCION .-**

El empresario deberá nombrar persona o persona encargada de prevención en la obra dando cumplimiento a lo señalado en el artículo 30 de la Ley de Prevención de Riesgos Laborales.

Los trabajadores designados deberán tener la capacidad necesaria, disponer del tiempo y de los medios precisos y ser suficientes en número, teniendo en cuenta el tamaño de la empresa, así como los riesgos a que están expuestos los trabajadores y su distribución en la misma.

Los servicios de prevención deberán estar en condiciones de proporcionar a la empresa el asesoramiento y apoyo que precise en función de los tipos de riesgo en ella existentes y en lo referente a :

- a) El diseño, aplicación y coordinación de los planes y programas de actuación preventiva.
- b) La evaluación de los factores de riesgo que puedan afectar a la seguridad y la salud de los trabajadores en los términos previstos en el artículo 16 de esta Ley.
- c) La determinación de las prioridades en la adopción de las medidas preventivas adecuadas y la vigilancia de su eficacia.
- d) La información y formación de los trabajadores.
- e) La prestación de los primeros auxilios y planes de emergencia.
- f) La vigilancia de la salud de los trabajadores en relación con los riesgos derivados del trabajo.

El servicio de prevención tendrá carácter interdisciplinario, debiendo sus medios ser apropiados para cumplir sus funciones. Para ello, la formación, especialidad, capacitación, dedicación y número de componentes de estos servicios así como sus recursos técnicos, deberán ser suficientes y adecuados a las actividades preventivas a desarrollar, en función de las siguientes circunstancias:



**VISADO**  
**20190374**  
**18/06/2019**  
**Pag.129 de 143**

- Tamaño de la empresa
- Tipos de riesgo que puedan encontrarse expuestos los trabajadores.
- Distribución de riesgos en la empresa.

#### 1.6.2 .- SEGUROS DE RESPONSABILIDAD CIVIL Y TODO RIESGO EN OBRA .-

El contratista debe disponer de cobertura de responsabilidad civil en el ejercicio de su actividad industrial, cubriendo el riesgo inherente a su actividad como constructor por los daños a terceras personas de los que pueda resultar responsabilidad civil extracontractual a su cargo, por hechos nacidos de culpa o negligencia; imputables al mismo o a las personas de las que debe responder. Se entiende que esta responsabilidad civil debe quedar ampliada al campo de la responsabilidad civil patronal.

El contratista viene obligado a la contratación de un Seguro, en la modalidad de todo riesgo a la construcción, durante el plazo de ejecución de la obra con ampliación a un periodo de mantenimiento de un año, contado a partir de la fecha de terminación definitiva de la obra.

#### 1.6.3 .- FORMACION .-

Todo el personal que realice su cometido en las fases de cimentación, estructura y albañilería en general, deberá realizar un curso de Seguridad y Salud en la Construcción, en el que se les indicarán las normas generales sobre Seguridad y Salud que en la ejecución de esta obra se van a adoptar.

Esta formación deberá ser impartida por los Jefes de Servicios Técnicos o mandos intermedios, recomendándose su complementación por instituciones tales como los Gabinetes de Seguridad e Higiene en el Trabajo, Mutua de Accidentes, etc.

Por parte de la Dirección de la empresa en colaboración con el Coordinador de Seguridad y Salud en ejecución de obra, se velará para que el personal sea instruido sobre las normas particulares que para la ejecución de cada tarea o para la utilización de cada máquina, sean requeridas.

#### 1.6.4 .- RECONOCIMIENTOS MEDICOS .-

Al ingresar en la empresa constructora todo trabajador deberá ser sometido a la práctica de un reconocimiento médico, el cual se repetirá con periodicidad máxima de un año.



## 1.7 .- OBLIGACIONES DE LAS PARTES IMPLICADAS .-

### DE LA PROPIEDAD :

La propiedad, viene obligada a incluir el presente Estudio de Seguridad y Salud, como documento adjunto del Proyecto de Obra.

Igualmente, abonará a la Empresa Constructora, previa certificación del Coordinador de Seguridad y Salud durante la ejecución de obra, las partidas incluidas en el Presupuesto del Estudio de Seguridad y Salud.

### DE LA EMPRESA CONSTRUCTORA :

La/s Empresa/s Contratista/s viene/n obligada/s a cumplir las directrices contenidas en el Estudio de Seguridad y Salud, a través del/los Plan/es de Seguridad y Salud, coherente/s con el anterior y con los sistemas de ejecución que la misma vaya a emplear. El Plan de Seguridad y Salud, contará con la aprobación del Coordinador de Seguridad y Salud durante la ejecución de obra, y será previo al comienzo de la obra.

Por último, la/s Empresa/s Contratista/s, cumplirá/n las estipulaciones preventivas del Estudio y el Plan de Seguridad y Salud, respondiendo solidariamente de los daños que se deriven de la infracción del mismo por su parte o de los posibles subcontratistas y empleados.

### DEL COORDINADOR DE SEGURIDAD Y SALUD DURANTE LA EJECUCION DE LA OBRA .-

Al Coordinador de Seguridad y Salud durante la ejecución de obra le corresponderá el control y supervisión de la ejecución del Plan/es de Seguridad y Salud, autorizando previamente cualquier modificación de éste y dejando constancia escrita en el Libro de Incidencias.

Periódicamente, según lo pactado, se realizarán las pertinentes certificaciones del Presupuesto de Seguridad, poniendo en conocimiento de la Propiedad y de los organismos competentes, el incumplimiento, por parte de la/s Empresa/s Contratista/s, de las medidas de Seguridad contenidas en el Estudio de Seguridad y Salud.

## 1.8 .- NORMAS PARA LA CERTIFICACION DE ELEMENTOS DE SEGURIDAD .-

Junto a la certificación de ejecución se extenderá la valoración de las partidas que, en material de Seguridad, se hubiesen realizado en la obra; la valoración se hará conforme a este Estudio y de acuerdo con los precios contratados por la propiedad. Esta valoración será aprobada por la Dirección Facultativa y ~~sin este~~ requisito no podrá ser abonada por la Propiedad.

 Colegio de Ingenieros  
de Castilla  
y León y Cantabria

**VISADO**  
**20190374**  
**18/06/2019**  
**Pag.131 de 143**

El abono de las certificaciones expuestas en el párrafo anterior se hará conforme se estipule en el contrato de obra.

En caso de ejecutar en obra unidades no previstas en el presente presupuesto, se definirán total y correctamente las mismas y se les adjudicará el precio correspondiente procediéndose para su abono, tal y como se indica en los apartados anteriores.

En caso de plantearse una revisión de precios, el Contratista comunicará esta proposición a la Propiedad por escrito, habiendo obtenido la aprobación previa de la Dirección Facultativa.

### **1.9 .- PLAN DE SEGURIDAD Y SALUD .-**

El/los Contratista/s está/n obligado/s a redactar un Plan/es de Seguridad y Salud, adaptando este Estudio a sus medios y métodos de ejecución.

Este Plan de Seguridad y Salud deberá contar con la aprobación expresa del Coordinador de Seguridad y Salud en ejecución de la obra, a quien se presentará antes de la iniciación de los trabajos.

Una copia del Plan deberá entregarse al Servicio de Prevención y Empresas subcontratistas.

Salamanca, Junio de 2.019

EL INGENIERO AGRONOMO .-



Fdo .- Eduardo Gutiérrez Gutiérrez .-





# MEDICION Y PRESUPUESTO



**LISTADO DE MEDICION Y PRESUPUES**

Proyecto : 020619SS

codigo	uni	descripción	num. de uds.	largo	ancho	alto	parcial	medición	precio unitario	importe
<b>60P</b>		<b>PROTECCIONES INDIVIDUALES</b>								
60P001	UD.	60PI001 Ud. de casco de seguridad homologado. MEDIDA LA UNIDAD VERIFICADA.	8				8,00			
		TOTAL PARTIDA						8,00	20,83	166,64
60P002	UD.	60PI002 Ud. de pantalla de seguridad para soldadura homologada. MEDIDA LA UNIDAD VERIFICADA.	2				2,00			
		TOTAL PARTIDA						2,00	27,79	55,58
60P003	UD.	60PI003 Ud. de pantalla de de seguridad para protección contra partículas homologadao. MEDIDA LA UNIDAD VERIFICADA.	6				6,00			
		TOTAL PARTIDA						6,00	23,63	141,78
60P004	UD.	60PI004 Ud. de gafas antipolvo, homologadas. MEDIDA LA UNIDAD VERIFICADA.	6				6,00			
		TOTAL PARTIDA						6,00	17,35	104,10
60P005	UD.	60PI005 Ud. de mascarilla antipolvo homologada. MEDIDA LA UNIDAD VERIFICADA.	12				12,00			
		TOTAL PARTIDA						12,00	17,35	208,20
60P006	UD.	60PI006 Ud. de repuesto de filtro para mascarilla antipolvo homologado. MEDIDA LA UNIDAD VERIFICADA.	12				12,00			
		TOTAL PARTIDA						12,00	3,48	41,76
60P007	UD.	60PI007 Ud. de protector auditivo, homologado. MEDIDA LA UNIDAD VERIFICADA.	6				6,00			
		TOTAL PARTIDA						6,00	19,47	116,82
60P008	UD.	60PI008 Ud. de cinturón de seguridad de clase A, homologado. MEDIDA LA UNIDAD VERIFICADA.	4				4,00			
		TOTAL PARTIDA						4,00	104,20	416,80
60P009	UD.	60PI009 Ud. de cinturón antivibratorio, homologado. MEDIDA LA UNIDAD VERIFICADA.	4				4,00			
		TOTAL PARTIDA						4,00	97,26	389,04
60P010	UD.	60PI010 Ud. de mono de trabajo con cierre rápido, homologado. MEDIDA LA UNIDAD VERIFICADA.	8				8,00			
		TOTAL PARTIDA						8,00	13,90	111,20
60P011	UD.	60PI011 Ud. de traje de agua impermeable, incluso cubrecabezas. MEDIDA LA UNIDAD VERIFICADA.	4				4,00			
		TOTAL PARTIDA						4,00	83,37	333,48
60P012	UD.	60PI012 Ud. de mandil de cuero para protección contra soldadura eléctrica o autógena. MEDIDA LA UNIDAD VERIFICADA.	2				2,00			
		TOTAL PARTIDA						2,00	111,16	222,32
		Suma y sigue								2.307,72

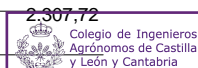

**VISADO**  
**20190374**  
**18/06/2019**  
**Pag.134 de 143**

**LISTADO DE MEDICION Y PRESUPUES**

pág. 2

Proyecto : 020619SS

codigo	uni	descripción	num. de uds.	largo	ancho	alto	parcial	medición	precio unitario	importe
		Suma anterior								2.307,72
60P013	UD. 60PI013	Ud. de par de polainas de cuero para soldar. MEDIDA LA UNIDAD VERIFICADA.	2				2,00			
		TOTAL PARTIDA						2,00	81,97	163,94
60P014	UD. 60PI014	Ud. de par de guantes de cuero para soldar. MEDIDA LA UNIDAD VERIFICADA.	2				2,00			
		TOTAL PARTIDA						2,00	79,20	158,40
60P015	UD. 60PI015	Ud. de par de guantes de goma para albañilería. MEDIDA LA UNIDAD VERIFICADA.	8				8,00			
		TOTAL PARTIDA						8,00	2,09	16,72
60P016	UD. 60PI016	Ud. de par de guantes de uso general. MEDIDA LA UNIDAD VERIFICADA.	8				8,00			
		TOTAL PARTIDA						8,00	2,77	22,16
60P017	UD. 60PI017	Ud. de par de guantes de protección dieléctrica. MEDIDA LA UNIDAD VERIFICADA.	6				6,00			
		TOTAL PARTIDA						6,00	11,10	66,60
60P018	UD. 60PI018	Ud. de par de botas de seguridad, con punteras y puntillas metálicas. MEDIDA LA UNIDAD VERIFICADA.	6				6,00			
		TOTAL PARTIDA						6,00	14,58	87,48
60P019	UD. 60PI019	Ud. de par de botas aislantes dieléctricamente. MEDIDA LA UNIDAD VERIFICADA.	2				2,00			
		TOTAL PARTIDA						2,00	15,29	30,58
60P020	UD. 60PI020	Ud. de protector de cuero para puntero. MEDIDA LA UNIDAD VERIFICADA.	4				4,00			
		TOTAL PARTIDA						4,00	11,10	44,40
		TOTAL CAPITULO								2.898,00

Son DOS MIL OCHOCIENTOS NOVENTA Y OCHO Euros.



**LISTADO DE MEDICION Y PRESUPUES**

pág. 3

Proyecto : 020619SS

codigo	uni	descripción	num. de uds.	largo	ancho	alto	parcial	medición	precio unitario	importe
<b>61P</b>		<b>PROTECCIONES COLECTIVAS</b>								
61P001	UD.	61PC002 Ud. de cartel indicativo de riesgo, colocado en elementos verticales. MEDIDA LA UNIDAD COLOCADA. En vallado de límite de obra. TOTAL PARTIDA	1				1,00	1,00	7,71	7,71
61P002	ML.	61PC004 Ml. de valla metálica de protección; incluso montaje y desmontado. MEDIDA LA UNIDAD COLOCADA. Perímetro de la explotación. TOTAL PARTIDA	1	373,00			373,00	373,00	6,33	2.361,09
61P003	UD.	61PC005 Ud. de puerta de acceso peatonal; realizada en carpintería metálica, colocada en valla de cerramiento. MEDIDA LA UNIDAD COLOCADA. Vallado de límite de obra. TOTAL PARTIDA	1				1,00	1,00	35,75	35,75
61P004	UD.	61PC006 Ud. de puerta para acceso de vehículos, realizada en carpintería metálica, para colocar en valla; incluso pilastras de anclaje. MEDIDA LA UNIDAD COLOCADA. TOTAL PARTIDA	1				1,00	1,00	72,09	72,09
61P005	ML.	61PC003 Ml. de cordón de balizamiento; incluso soporte, colocado. MEDIDA LA LONGITUD REAL. Excavación pozos y zanjas. TOTAL PARTIDA	2	176,00			352,00	352,00	0,78	274,56
61P006	ML.	61PC012 Ml. de barandilla con soportes metálicos tipo sargento y tablón de 20x7 cm.; incluso montado y desmontado. MEDIDA LA LONGITUD REAL. Cubierta. TOTAL PARTIDA	2	217,34			434,68	434,68	5,56	2.416,82
61P007	M2.	61PC018 M2. de red de seguridad homologada, para montaje de panel de cubierta, fijada a la estructura y por debajo de la misma. MEDIDA LA SUPERFICIE REAL. Cubierta. TOTAL PARTIDA	1	2364,47			2.364,47	2.364,47	3,20	7.566,30
61P008	UD.	61PC016 Ud. de escalera de mano, metálica de 4 m. de longitud. MEDIDA LA UNIDAD VERIFICADA. TOTAL PARTIDA	2				2,00	2,00	26,81	53,62
61P009	H.	61PC019 H. de plataforma elevadora con capacidad para 280 kg, una altura de elevación de 8 m., y una plataforma de trabajo de 81x300 cm., en régimen de alquiler; incluso transporte, homologada. MEDIDA SEGUN HORARIO DE TRABAJO. TOTAL PARTIDA	1	120,00			120,00	120,00	4,47	536,40
		<b>TOTAL CAPITULO</b>								<b>13.324,34</b>

Son TRECE MIL TRESCIENTOS VEINTICUATRO Euros con TREINTA Y CUATRO Céntimos.



**LISTADO DE MEDICION Y PRESUPUES**

pág. 4

Proyecto : 020619SS

codigo	uni	descripción	num. de uds.	largo	ancho	alto	parcial	medición	precio unitario	importe
<b>62S</b>		<b>SERVICIOS CONTRA INCENDIOS</b>								
62S001	UD.	62SI001 Ud. de extintor de incendios de 10 kg. de capacidad, de CO2, colocado y señalizado. MEDIDA LA UNIDAD VERIFICADA.	8				8,00			
		TOTAL PARTIDA						8,00	76,42	611,36
62S002	UD.	62SI002 Ud. de extintor de incendios de 6 kg. de capacidad ABCE, colocado y señalizado. MEDIDA LA UNIDAD VERIFICADA.	8				8,00			
		TOTAL PARTIDA						8,00	60,83	486,64
		TOTAL CAPITULO								1.098,00

Son MIL NOVENTA Y OCHO Euros.



**LISTADO DE MEDICION Y PRESUPUES**

Proyecto : 020619SS

codigo	uni	descripción	num. de uds.	largo	ancho	alto	parcial	medición	precio unitario	importe
<b>63S</b>		<b>SERVICIOS ELECTRICOS.</b>								
63S001	UD.	63SE001 Ud. de toma de tierra, formada por pica de cobre y cable del mismo material de 16 mm2., conectado a tierra en rail de grúa torre, cuadro eléctrico, etc. MEDIDA LA UNIDAD VERIFICADA.	1					1,00		
		TOTAL PARTIDA						1,00	125,03	125,03
63S002	UD.	62SE002 Ud. de cuadro eléctrico principal, con interruptores de potencia indicado en memoria; incluso acometida y armario, colocado. MEDIDA LA UNIDAD VERIFICADA.	1					1,00		
		TOTAL PARTIDA						1,00	243,13	243,13
63S003	UD.	63SE003 Ud. de cuadro eléctrico secundario, con interruptores de potencia indicado en memoria; incluso acometida y armario, colocado. MEDIDA LA UNIDAD VERIFICADA.	8					8,00		
		TOTAL PARTIDA						8,00	166,47	1.331,76
		TOTAL CAPITULO								1.699,92

Son MIL SEISCIENTOS NOVENTA Y NUEVE Euros con NOVENTA Y DOS Céntimos.



**LISTADO DE MEDICION Y PRESUPUES**

Proyecto : 020619SS

codigo	uni	descripción	num. de uds.	largo	ancho	alto	parcial	medición	precio unitario	importe
<b>64S</b>		<b>SERVICIOS HIGIENICOS</b>								
64S001	UD.	64SH001 Ud. de caseta prefabricada, metálica o de poliéster descrita en memoria, para aseos de personal de obra, en regimen de alquiler. MEDIDA LA UNIDAD INSTALADA.	1				1,00			
		TOTAL PARTIDA						1,00	125,03	125,03
64S002	H.	64SH015 H. de mano de obra empleada en limpieza y conservación de las instalaciones de personal. MEDIDA EN TIEMPO REAL.	5				5,00			
		TOTAL PARTIDA						5,00	12,49	62,45
		TOTAL CAPITULO								187,48

Son CIENTO OCHENTA Y SIETE Euros con CUARENTA Y OCHO Céntimos.



**LISTADO DE MEDICION Y PRESUPUES**

Proyecto : 020619SS

codigo	uni	descripción	num. de uds.	largo	ancho	alto	parcial	medición	precio unitario	importe
<b>65S</b>		<b>SERVICIOS DE PREVENCION</b>								
65S001	UD.	65SP001 Ud. de armario botiquín. MEDIDA LA UNIDAD VERIFICADA.	1				1,00			
		TOTAL PARTIDA						1,00	55,57	55,57
65S002	UD.	65SP002 Ud. de equipamiento de material sanitario durante el transcurso de la obra. MEDIDA LA UNIDAD VERIFICADA.	1				1,00			
		TOTAL PARTIDA						1,00	34,73	34,73
65S003	UD.	65SH003 Ud. de reconocimiento médico obligatorio. MEDIDA LA UNIDAD VERIFICADA.	1				1,00			
		TOTAL PARTIDA						1,00	79,88	79,88
		TOTAL CAPITULO								170,18

Son CIENTO SETENTA Euros con DIECIOCHO Céntimos.





**LISTADO DE MEDICION Y PRESUPUES**

pág. 8

Proyecto : 020619SS

codigo	uni	descripción	num. de uds.	largo	ancho	alto	parcial	medición	precio unitario	importe
<b>66S</b>		<b>SERVICIOS DE FORMACION</b>								
66S001	H.	66SF001 H. de clases de formación en seguridad e higiene en el trabajo. MEDIDA EN TIEMPO REAL.	4				4,00			
		TOTAL PARTIDA						4,00	15,29	61,16
		TOTAL CAPITULO								61,16

Son SESENTA Y UN Euros con DIECISEIS Céntimos.



# PRESUPUESTO GENERAL



**ESTUDIO DE SEGURIDAD Y SALUD LABORAL**  
**PRESUPUESTO GENERAL**

CAPITULO	60P.- PROTECCIONES INDIVIDUALES .....	2.898,00 Euros
CAPITULO	61P.- PROTECCIONES COLECTIVAS .....	13.324,34 Euros
CAPITULO	62S.- SERVICIOS CONTRA INCENDIOS .....	1.098,00 Euros
CAPITULO	63S.- SERVICIOS ELECTRICOS .....	1.699,92 Euros
CAPITULO	64S.- SERVICIOS HIGIENICOS .....	187,48 Euros
CAPITULO	65S.- SERVICIOS DE PREVENCION .....	170,18 Euros
CAPITULO	66S.- SERVICIOS DE FORMACION .....	61,16 Euros

=====

**TOTAL PRESUPUESTO GENERAL SEGURIDAD  
Y SALUD LABORAL ..... 19.439,08 Euros**

Asciende el presente Presupuesto General a la mencionada cantidad de **DIECINUEVE MIL CUATROCIENTOS TREINTA Y NUEVE EUROS CON OCHO CENTIMOS.-**

Salamanca, Junio de 2.019

EL INGENIERO AGRONOMO .-

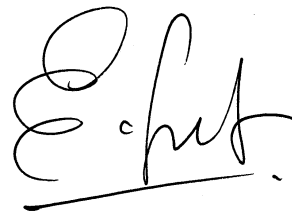

Fdo .- Eduardo Gutiérrez Gutiérrez .-

